

Amana®

Bottom Freezer Refrigerator Owner's Manual

English Section	2
Español	18
Français	36

Keep these instructions for future reference. Be sure this manual stays with refrigerator

Contents

Electrical Requirements	2
Model Identification	2
Service	3
Asure™ Extended Service Plan	3
Parts and Accessories	3
Proper Disposal of your Refrigerator	3
Installation Instructions	
Space Requirements	4
Leveling Refrigerator	4
Door Reversal	4
Connect Ice Maker Water Supply Line (some models)	6
Controls	7
Refrigerator and Freezer Controls	7
Setting Controls	7
Installation Checklist	8
Refrigerator Features	
Refrigerator Shelves	9
Chiller Fresh™ System	9
Garden Fresh™ Crispers	10
Storage Rack	10
Covered Storage Bucket	10
Dairy Center	11
Snaccess™ Bin (Some models)	11
Door Buckets	11
Door Shelves	12
Adjustable Divider	12
Freezer Features	
Ice Service Rack	12
Glass Shelf	12
Wire Basket	13
Wire Divider	13
Tall Package Retainer	13
Care and Cleaning	
General	13
Odor Removal	13
Adhesives	14
Door Gaskets	14
Condenser Coils	14
Glass Shelves	14
Light Bulbs	14
Energy Tips	15
Vacation Tips	15
Normal Operating Sounds	15
Before Calling For Service	16
Warranty	17

Electrical Requirements

 **Recognize this symbol as a safety precaution.**

 **WARNING**

Electrical Grounding Instructions — This refrigerator is equipped with a three-prong (grounding) plug for protection against possible shock hazards. If a two-prong wall receptacle is encountered, contact a qualified electrician and have the two-prong wall receptacle replaced with a properly grounded three-prong wall receptacle in accordance with the National Electrical Code.

Refrigerator is designed to operate on a separate 103 to 126 volt, 15 amp., 60 cycle line.

Do not under any circumstances cut or remove the round grounding prong from the plug. Refrigerator must be grounded at all times. Do not remove warning tag from power cord.

Do not use a two-prong adapter.

Do not use an extension cord.

Model Identification

Thank you for purchasing this Amana refrigerator. Please read this Owner's Manual thoroughly. This manual provides proper maintenance information. Any questions, call the Consumer Affairs Department at **1-800-843-0304** inside U.S.A. and **1-319-622-5511** outside U.S.A.

Complete registration card and promptly return. If registration card is missing, call the Consumer Affairs Department.

When contacting Amana Appliances, provide product information. Product information is on the serial plate, located on (upper left corner, ceiling) of refrigerator section. Record the following information:

Model Number: _____
Manufacturing Number: _____
S/N or Serial Number: _____
Date of purchase: _____
Dealer's name and address: _____

Keep a copy of sales receipt for future reference.

Proper Disposal of your Refrigerator

Service

Keep a copy of sales receipt for future reference or in case warranty service is required. Any questions or to locate an authorized servicer, call 1-800-NAT-LSVC (1-800-628-5782) inside U.S.A. 319-622-5511 outside U.S.A. Warranty service must be performed by an authorized servicer. Amana, also recommends contacting an authorized servicer if service is required after warranty expires.

Asure™ Extended Service Plan

Amana offers long-term service protection for this new refrigerator. Asure™ Extended Service Plan is specially designed to supplement Amana's strong warranty. This plan covers parts, labor, and travel charges. Call 1-800-528-2682 for information.

Parts and Accessories

Purchase replacement parts and additional accessories (e.g. refrigerator shelves) over the phone. To order accessories for your Amana product, call 1-800-843-0304 inside U.S.A. or 319-622-5511 outside U.S.A.

IMPORTANT: Child entrapment and suffocation are not problems of the past. Junked or abandoned refrigerators are still dangerous—even if they sit for “just a few days.” If you are getting rid of your old refrigerator, please follow the instructions below to help prevent accidents.

BEFORE YOU THROW AWAY YOUR OLD REFRIGERATOR OR FREEZER:

- Take off the doors.
- Leave the shelves in place so children may not easily climb inside.

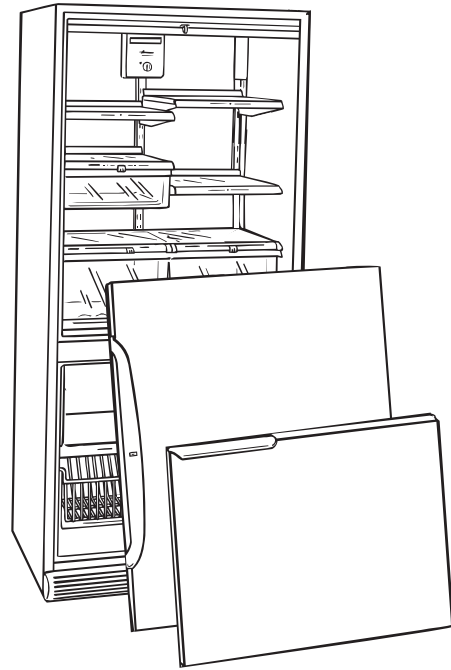

Installation Instructions

Proper installation will ensure that this refrigerator operates most efficiently. Amana Appliances cannot be responsible for improper installation.

Space Requirements



Keep flammable materials and vapors, such as gasoline, away from refrigerator. Failure to do so can result in death, explosion, fire, or burns.

- To ensure proper ventilation for your refrigerator, allow for a 1" (2.5 cm) space at the top of your refrigerator.
- If your refrigerator has an ice maker, make sure you leave some extra space at the back to allow for the water line connection. The refrigerator can be flush with the back wall if you do not have an ice maker installed.
- If you are installing your refrigerator next to a fixed wall, leave 2 1/2" minimum on each side (depending on you model) to allow for the door to swing 90°.

NOTE: Do not install refrigerator near an oven, radiator, or other heat source, nor in a location where the temperature will fall below 55°F (13°C).

Leveling Refrigerator

Some installations may require door reversal to achieve full door swing. If so proceed to "Door Reversal section before leveling your refrigerator.

If your refrigerator requires ice maker water supply connection, proceed to "Connect Ice Maker Water Supply" section before leveling you refrigerator.

1. Plug in power cord.
2. Mover refrigerator into final location.
3. Level refrigerator using a level placed on top of the refrigerator.
 - Remove toe grille. Remove bottom hinge cover if refrigerator has a stabilizing leg.
 - Turn 3/8" hex headroller adjustment screws to raise or lower refrigerator cabinet. Front of refrigerator must be 1/4" (6 mm), or 1/2 bubble on your level, higher than the back of your refrigerator.
 - Make sure refrigerator cabinet is level from side to side by adjusting left and right roller adjustment screw.
 - Turn stabilizing leg (some models) clockwise until firmly against floor.

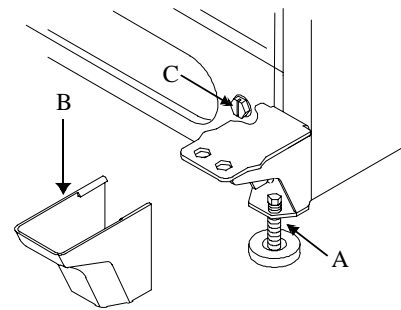

- A. Stabilizing leg (some models)
- B. Hinge cover
- C. 3/8" hex head screws

Leveling Refrigerator

Door Reversal



To avoid property damage, protect soft vinyl or other flooring with cardboard, rugs, or other protective material when moving refrigerator.

Tools Required

- Putty knife (blade covered by masking tape)
- 5/16" hex nut driver
- 3/8" hex nut driver
- Phillips screwdriver
- Blade screwdriver

Some installations may require door reversal to achieve full door swing. To reverse door swing direction perform the following steps:

1. Remove and reverse refrigerator and freezer handle.

IMPORTANT: To prevent scratching of refrigerator surfaces, blade of screwdriver and putty knife called for in steps below **must be covered with masking tape.**

Refrigerator

- Pry up end caps using a putty knife with the blade covered with masking tape. Remove end caps from refrigerator door. Remove handle from door by removing 2 mounting screws at each end of handle. Nameplate logo will automatically reverse.

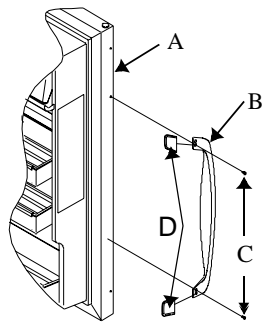

- A. Refrigerator door
- B. Handle
- C. Handle screws
- D. End caps

Refrigerator handle removal

Freezer

- Pry up back edge of handle cap using a putty knife with the blade covered in masking tape. Remove handle cap from handle. Remove handle from door by removing mounting screw at each side of handle.
- Pry 2 button plugs from hinge side of door using a putty knife with the blade covered in masking tape. Save button plugs as they will be reused later.

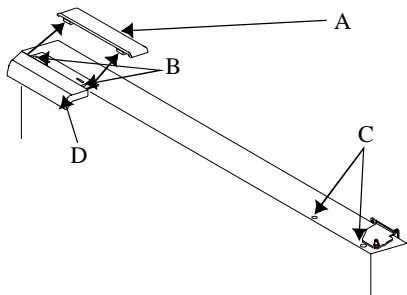

- A. Handle Cap
- B. Screw
- C. Button Plug
- D. Freezer Handle

Freezer handle removal

2. Remove top hinge cover. Top hinge cover snaps off. Remove top hinge and hinge shim using hex nut driver.
3. Remove refrigerator door by lifting off of center hinge pin.
4. Remove center hinge pin using hex nut driver.
5. Remove freezer door by lifting door off bottom hinge. An internal support rod may slide out of hinge socket. Replace rod on new hinge side before hanging door.
6. Remove center hinge bracket and hinge shim(s) using Phillips screwdriver.
7. Remove toe grille and bottom hinge cover. Both snap off.
8. Remove bottom hinge using hex nut driver.

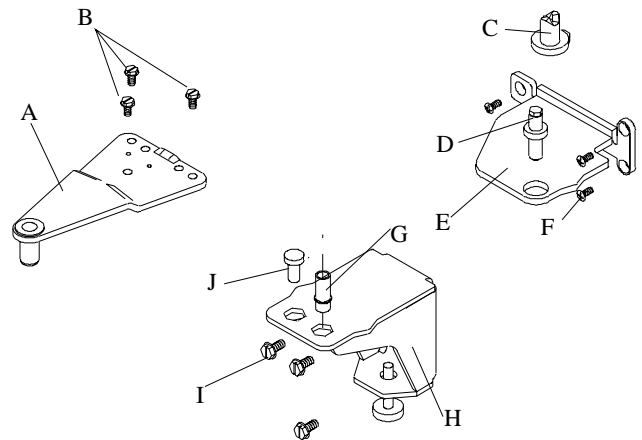

- A. Top hinge
- B. 5/16" screws
- C. Door closure (some models)
- D. Center hinge pin
- E. Center hinge
- F. Phillips screws
- G. Bottom hinge pin
- H. Bottom Hinge
- I. 3/8" screws
- J. Button plug

Hinges

9. Reverse doors as necessary by performing the following steps:
 - Remove button plugs from opposite side of refrigerator cabinet using putty knife covered with masking tape. Insert button plugs in holes left from hinge removal.
 - Remove door stop from refrigerator and freezer doors with a Phillips screwdriver. Install door stop on opposite side of door.

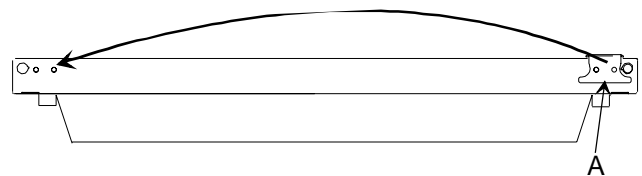

- A. Door stop

Door stop

- Remove freezer door internal support rod located underneath freezer handle. Reinstall internal support rod in hinge hole on opposite side of door.

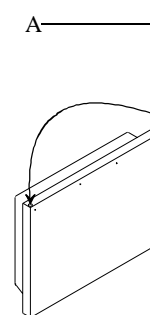

- A. Internal support rod

Moving internal support rod

10. Rehang doors by replacing bottom, center, and top hinges, along with freezer and refrigerator doors on opposite side of refrigerator performing steps 2–8 in reverse order.

- Move plastic plug from left side of bottom hinge to right side. Pinch tabs from underside of hinge to remove.
- Use a penny at top to space door $\frac{3}{4}$ " (18 mm) from cabinet.
- handle side of door should be approximately $\frac{1}{8}$ " (3 mm) higher than hinge side.

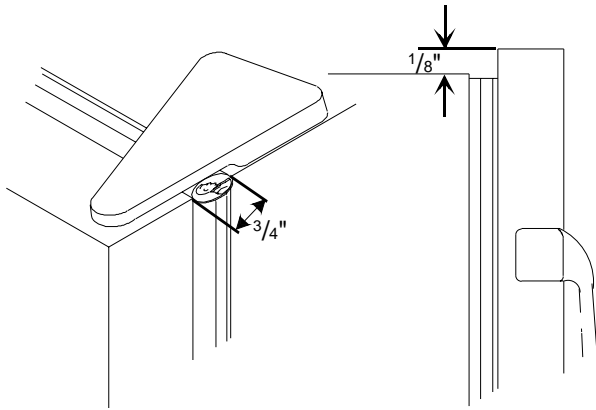

Door spacing

11. Replace freezer door handle.

- Mount handle to opposite side of door using mounting screws removed in previous step.
- Angle front edge of handle cap downward toward back lip of freezer handle. Verify bottom tab on freezer cap slides under rear lip of freezer handle. Snap rear edge of handle cap in place. Place 2 button plugs in empty mounting holes.

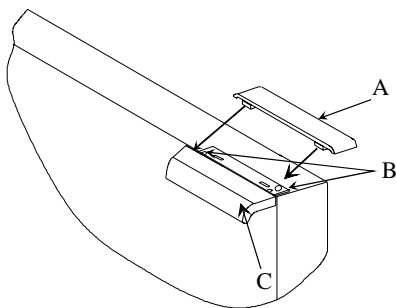

A. Handle cap
C. Freezer handle

B. Screws

Handle replacement

12. Replace refrigerator door handles.

- Pry button plugs from hinge side of door with putty knife, blade covered with masking tape. Mount handle on opposite side of door using mounting screws removed previously.
- Snap end caps into place. Replace 4 button plugs in empty mounting holes.

Connect Ice Maker Water Supply Line (some models)

WARNING

To avoid electrical shock which can cause severe personal injury or death, disconnect power to refrigerator before connecting water supply. After replacing doors connect power.

CAUTION

Observe the following to avoid property damage:

- Make sure water pressure to water valve is between 20 and 100 pounds per square inch.
- Tighten adapter fitting and nuts with pliers and wewrenches. Do not overtighten.
- Check for water leaks and correct if necessary before retruning refrigerator to normal location. After 24 hours check again for leaks.

Important

- Before connecting water supply, contact plumber to connect copper tubing to household plumbing in compliance with local codes and ordinances.
- Amana does not recommend using a self-piercing, or $\frac{3}{16}$ " saddle valve! Both reduce water flow, become clogged with time and in addition may cause leaks if repair is attempted. The correct type of shut-off valve requires a $\frac{1}{4}$ " hole to be drilled in the water supply pipe prior to valve attachment. Amana is not responsible for property damage caused by improper water connection.

Materials Required

$\frac{1}{4}$ " O.D. (6 mm) flexible copper tubing is required. Length of copper tubing must reach from water supply connection to water valve inlet port on back of refrigerator, plus an additional 8 ft. (2 m) of tubing for a service loop. A service loop will allow refrigerator to be pulled away from the wall without disconnecting tubing.

Controls

Procedure

1. Remove plastic cap from water valve inlet port.

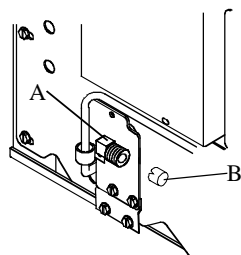

A. Water valve inlet port B. Plastic cap

Cap removal

2. Place brass nut and brass sleeve on copper tubing. (Brass nut and sleeve are found in your literature packet.) Insert copper tubing into water valve inlet port. Connect brass nut on copper tubing to water valve inlet port. Make sure copper tubing is secure by pulling on copper tubing.

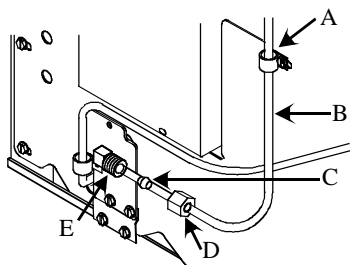

A. "P" clamp B. Copper tubing
C. Brass sleeve D. Brass nut
E. Water valve inlet port

Water connection

3. Turn on water supply to refrigerator and check for leaks. Correct any leaks at connection. Be careful not to overtighten connection.
4. Create a service loop using extreme care to avoid kinks. Secure copper tubing to refrigerator cabinet with a "P" clamp.

This refrigerator is designed to operate at normal household temperatures of 55° to 110°F (13° to 43°C).

Refrigerator and Freezer Controls

Refrigerator control is located on upper rear wall of refrigerator section. Freezer control is located on left front ceiling of freezer section.

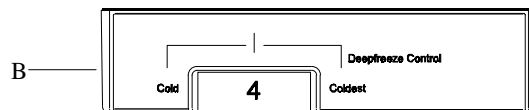
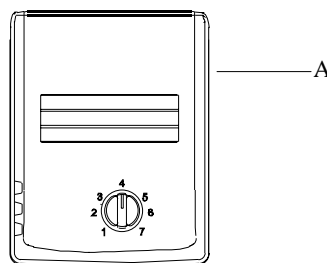

A. Refrigerator control B. Freezer control

Controls

When freezer control is set to *OFF*, neither refrigerator nor freezer sections will cool. Initially, set both controls to 4. Wait 24 hours for refrigerator and freezer sections to reach desired temperatures. After 24 hours, adjust controls, one number at a time, as desired. 1 is warmest setting and 7 is coldest.

Setting Controls

Set controls precisely with a household thermometer that includes temperatures between -5° to 50°F (-21° to 10°C).

Put thermometer snugly between frozen packages in freezer section. Wait 5–8 hours. If freezer temperature is not 0° to 2°F (-17° to -16°C), adjust control, 1 number at a time. Check again after 5–8 hours.

Put thermometer in a glass of water in middle of refrigerator section. Wait 5–8 hours. If refrigerator temperature is not 38° to 40°F (3° to 4°C), adjust control, 1 number at a time. Check again after 5–8 hours.

Installation Checklist

This checklist is for personal records only.

Consumer Installer

Doors

- | | | |
|--------------------------|--------------------------|---|
| <input type="checkbox"/> | <input type="checkbox"/> | Handles are solidly attached to doors. |
| <input type="checkbox"/> | <input type="checkbox"/> | Handle side of door is 1/8" (3 mm) higher than hinge side. (Door lowers when loaded with food.) |
| <input type="checkbox"/> | <input type="checkbox"/> | Doors seal completely to refrigerator cabinet. |

Leveling

- | | | |
|--------------------------|--------------------------|--|
| <input type="checkbox"/> | <input type="checkbox"/> | Refrigerator is tilted 1/4" (6 mm) from front to rear. |
| <input type="checkbox"/> | <input type="checkbox"/> | Toe grille is properly attached to refrigerator. |

Ice Maker

- | | | |
|--------------------------|--------------------------|--|
| <input type="checkbox"/> | <input type="checkbox"/> | Water supply to refrigerator is turned on. |
| <input type="checkbox"/> | <input type="checkbox"/> | Water leaks are not present at connection between household water supply and refrigerator. (After 24 hours, consumer should check connection for water leaks.) |
| <input type="checkbox"/> | <input type="checkbox"/> | Ice maker arm is in on position for ice production. (It may take up to 24 hours for first harvest of ice.) |

Product Literature

- | | | |
|--------------------------|--------------------------|--|
| <input type="checkbox"/> | <input type="checkbox"/> | Owner's manual is reviewed including the following information. <ul style="list-style-type: none">• product registration card• Refrigerator and freezer controls• Chiller Fresh™ system• Garden Fresh™ crispers• normal operating sounds |
|--------------------------|--------------------------|--|

Notes _____

Consumer's Signature Installer's Signature Installer's Company Name/Phone Number Date

Refrigerator Features



Caution

To avoid property damage, confirm shelf is secure before placing items on shelf.

Refrigerator Shelves

Shelves adjust to meet individual storage needs. Some models feature Spillsaver™ shelves. Spillsaver™ shelves hold simple spills for easier cleaning. EasyGlide™ shelves pull forward for easy access of items in back.



Caution

To avoid personal injury or property damage, handle tempered glass shelves carefully. Shelves may break suddenly if nicked, scratched, or exposed to sudden temperature change.

- Remove shelves by lifting front, releasing hooks from metal track then pulling out.
- Replace shelves by inserting hooks into metal track and lowering front.

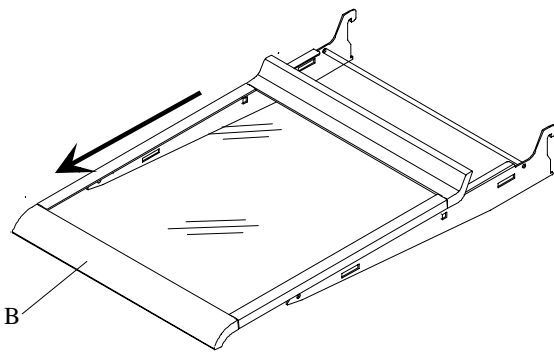
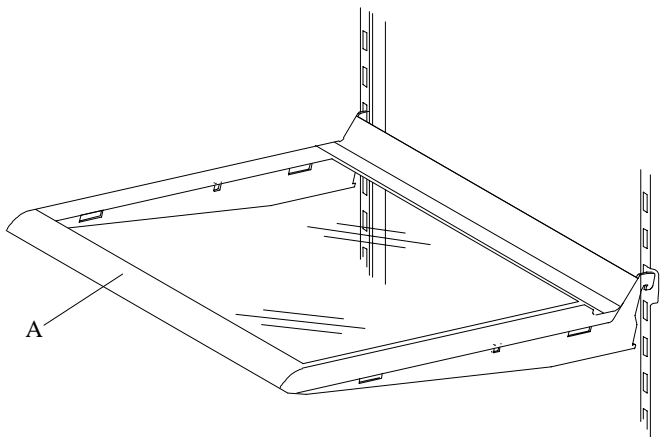

A. Spillsaver shelf
Shelves

B. Slide out shelf

Chiller Fresh™ System

The temperature controlled meat drawer features a drawer inside a sleeve. Freezer air circulates between drawer and sleeve. This systems keeps food fresh longer and up to 5°F (3°C) colder than refrigerator temperature.

Temperature controlled meat drawer control is located below front shelf trim. Control adjusts amount of air circulating around drawer. Slide control to COLD for normal refrigerator temperature and to COLDER for colder temperature. Ice crystals may form on drawer or food on COLDER setting. Cold air entering the meat drawer can decrease refrigerator temperature.

Refrigerator control may need to be adjusted to a lower number to compensate for colder air. Temperature controlled meat drawer can be moved from the left to the right side of the refrigerator compartment to accomodate different storage needs. To move drawer perform the following steps:

1. Remove drawer by lifting and pulling out. Remove shelf by lifting from front, releasing hooks from metal track, then pulling out.
2. Remove plastic cap from back wall of refrigerator section by placing a knife covered with masking tape underneath cap and pulling forward.

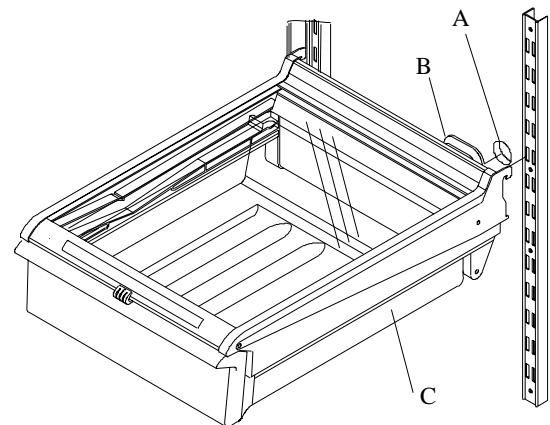

A. Air inlet
C. Sleeve

B. Boot

Chiller position

3. Rotate boot 180° to opposite side.
4. Insert plastic cap in opposite side of refrigerator section. Confirm cap is snugly in place. Cold air may cause food to freeze if cap is not replaced.

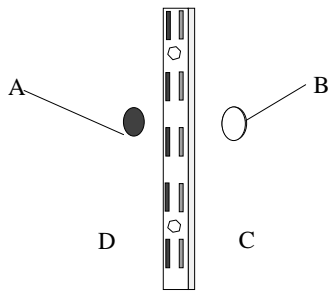

- A. Plastic cap removed
 B. Plastic cap
 C. Right
 D. Left

Cap placement

- Replace shelf by inserting hooks into metal track and lowering the front. Use slots 4 through 6 only.
- Replace drawer by sliding in. Make sure boot fits snugly over air inlet in back wall.

Garden Fresh™ Crispers

Garden Fresh™ crispers keep produce fresh longer. Wrap produce tightly. Do not wash produce before placing in crispers. Excess moisture could cause produce to spoil prematurely. Do not line crispers with paper towels. Paper towels will retain moisture.

Garden Fresh™ control is located below front shelf trim. Control adjusts humidity in crispers. Slide control to *high* for produce with leaves such as lettuce, spinach or cabbage. Slide control to *low* for produce with skins such as cauliflower, corn or tomatoes.

Remove shelf and garden fresh crispers by completing the following steps.

- Open left* crisper. *For doors hinged on left, open right crisper.



Caution

To avoid personal injury or property damage, handle tempered glass shelves carefully. Shelves may break suddenly if nicked, scratched, or exposed to sudden temperature change.

- Remove glass crisper top by gently pushing up from underneath. Tilt one end up and pull out.

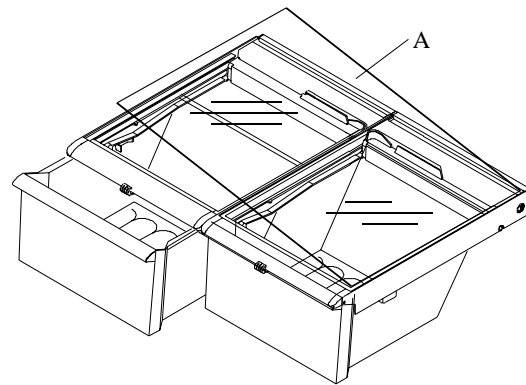

A. Glass crisper top

Removing crisper top

- Remove left* crisper frame by lifting front while supporting underneath and pulling out. *For doors hinged on left, remove right crisper.
- Remove support post at recess in bottom center of Refrigerator section.
- Remove other crisper by sliding to opposite wall. Lift front while supporting underneath and pull out.
- Replace crispers and shelf by reversing steps 2-5.

Storage Rack

Storage rack provides convenient storage for items such as a large bottle, eggs, etc.

- Hang rack by inserting tabs into holes on side of shelf.

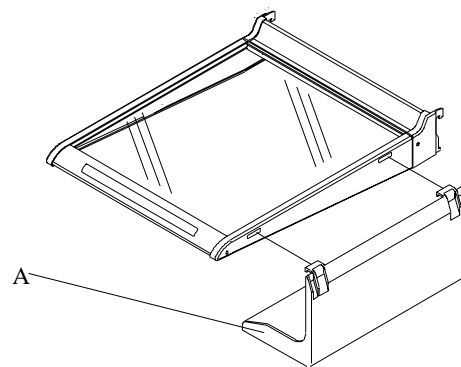

A. Storage rack

Storage rack placement

Covered Storage Bucket

Storage bucket has a lid and removable egg tray. When tray is removed, bucket will accept items such as a standard egg carton, ice, etc.

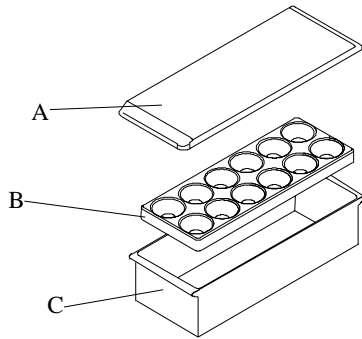

A. Cover
B. Egg tray
C. Storage bucket

Storage bucket

Dairy Center

Dairy center provides convenient storage for items such as butter, cheese, etc.

- Remove dairy center by lifting door, pushing tabs toward center and pulling out.
- Replace dairy center by sliding in until tabs lock into place and lowering door.

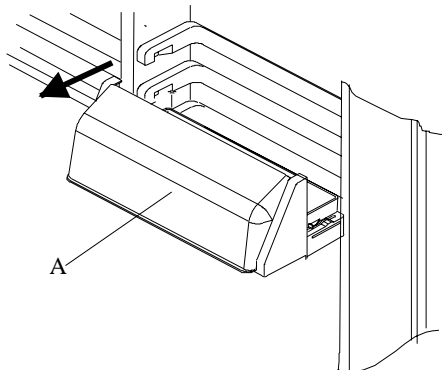

A. Dairy Center door
Dairy center

Snaccess™ Bin (Some models)

Snaccess™ bin provides convenient storage for small items and snacks. Top can be removed and bottom can be used as an additional door bucket.

- Remove snaccess™ bin by lifting door, pushing tabs toward center and pulling out.
- Replace snaccess™ bin by sliding in until tabs lock.

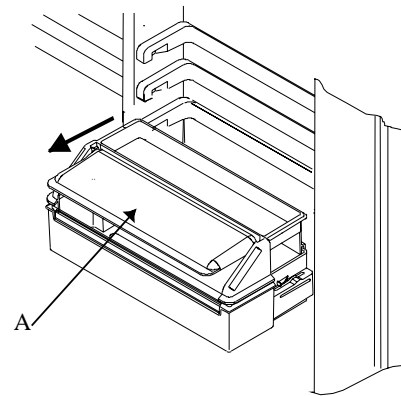

A. Snaccess™ bin door
Snaccess bin removal

Door Buckets

Door buckets adjust to meet individual storage needs.

- Remove door buckets by pushing tabs toward center and pulling out.
- Replace door buckets by sliding in until tabs lock into place.

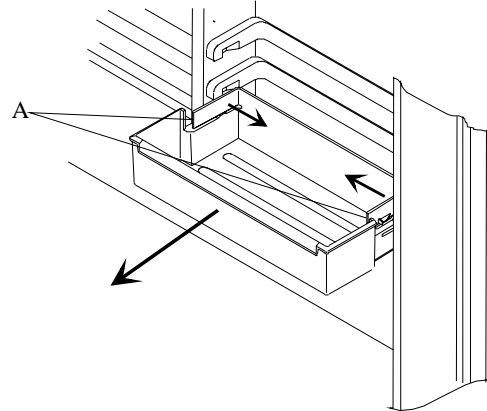

A. Tabs
Door bucket

Freezer Features

Door Shelves

- Remove door shelves by lifting ends and pulling out.
- Replace door shelves by placing shelf on glides and sliding down.

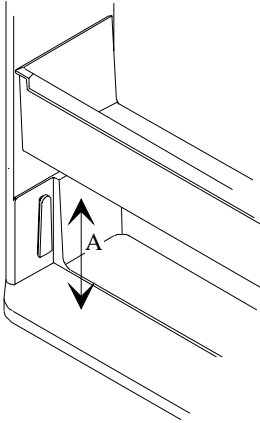

A. Lift shelf up
Door shelf

Adjustable Divider

Adjustable divider keeps items in place and adjusts to meet individual storage needs. Divider fits in any door bucket or door shelf.

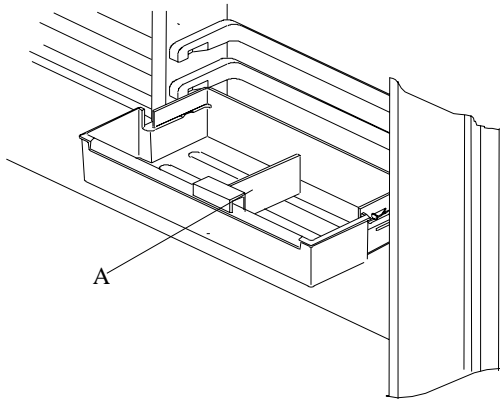

A. Adjustable divider
Adjustable divider



Caution

To avoid property damage, confirm shelf is secure before replacing items on shelf.

Ice Service Rack

Ice service rack provides easy access of ice cube trays and ice bucket.

Move ice service rack by completing the following steps.

1. Remove ice service rack by lifting rack off washer and pulling out.
2. Remove screws and washers. Remove plugs from opposite freezer wall. Replace plugs with screws and washers, and screws and washers with plugs.
3. Replace ice service rack by placing rack on washer and sliding down until

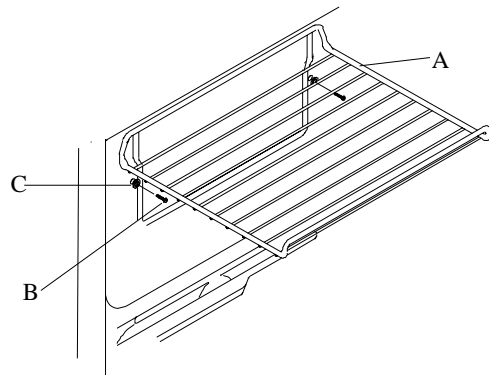

A. Ice service rack
C. Washer

B. Screw

Ice service rack

Glass Shelf

- Remove wire shelf by pulling out. A sharp tug may be necessary.
- Replace glass shelf by sliding in until back locks in place.

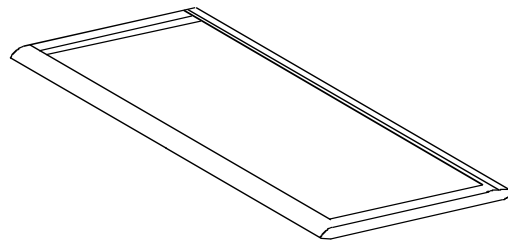

Glass shelf

Care and Cleaning

Wire Basket

Wire basket slides out for easy access of items in back.

- Remove wire basket by lifting and pulling out.
- Replace wire basket by sliding in.

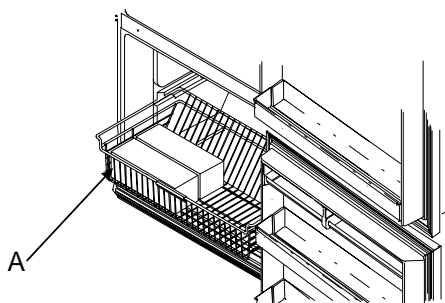

A. Wire basket
Wire basket

Wire Divider

Wire divider organizes storage space. Divider can be moved left or right.

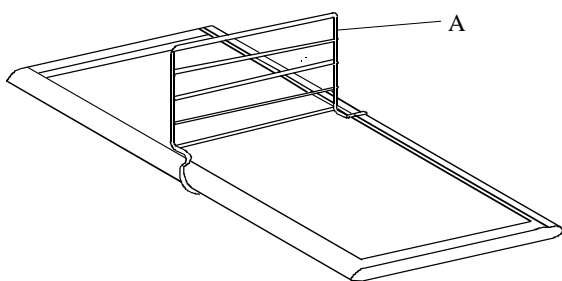

A. Wire divider
Wire divider

Tall Package Retainer

Tall package retainer keeps tall items secure. Retainer fits in any door bucket or door shelf.

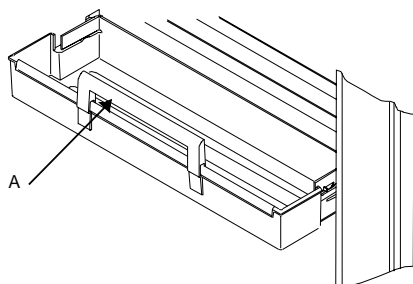

A. Tall package retainer
Tall package retainer

WARNING

To avoid electrical shock which can cause severe personal injury or death, disconnect power to refrigerator before cleaning. After cleaning, connect power.

Caution

To avoid personal injury or property damage, read and follow all cleaning product manufacturer's directions.

General

1. Wash surfaces with 4 tablespoons baking soda dissolved in 1 quart warm water and a soft, clean cloth.
2. Rinse surfaces with warm water. Dry surfaces with a soft, clean cloth.
 - Do not use the following items:
 - abrasive or harsh cleaners, ammonia, chlorine bleach, etc.
 - concentrated detergents or solvents
 - metal scouring padsThese items can scratch, crack, and discolor surfaces.
 - Do not place buckets, shelves, etc. in dishwasher.

Odor Removal

1. Remove all food and disconnect power to refrigerator.
2. Clean all interior surfaces including ceiling, floor, and walls according to "General" instructions. Pay special attention to corners, crevices, and grooves. Include all drawers, shelves, and gaskets.
3. Connect power to refrigerator and return food to refrigerator. Wash and dry all bottles, containers and jars. Wrap foods in tightly sealed containers to prevent further odor. After 24 hours, check if odor was eliminated.

Complete the following steps if odor was not eliminated.

4. Complete steps 1-2.
5. Place garden fresh crispers on top shelf of refrigerator section. Pack refrigerator and freezer sections including doors with crumpled sheets of black and white newspaper.
6. Place charcoal briquettes randomly throughout newspaper.
7. Close doors and let stand 24-48 hours.
8. Remove charcoal briquettes and newspapers.
9. Complete steps 2-3.

Contact Consumer Affairs Department if odor was still not eliminated. Refer to Model Identification section for phone number.

Adhesives

1. Remove glue residue by rubbing toothpaste into adhesive with fingers until adhesive loosens.
2. Rinse surface with warm water. Dry surface with a soft, clean cloth.

Door Gaskets

1. Clean door gaskets every 3 months according to "General" instructions.
2. Apply a light film of petroleum jelly to keep gaskets pliable.

Condenser Coils

Clean condenser coil every 3 months to ensure maximum performance of refrigerator. Accumulated dust and lint may cause the following:

- reduced cooling performance
 - increased energy usage
 - premature part failure
1. Remove toe grille by holding ends and pulling forward.
 2. Clean front surface of condenser coil with a vacuum cleaner hose nozzle.
 3. Replace toe grille by inserting clips in holes and snapping in.

Caution

To avoid property damage, protect soft vinyl or other flooring with cardboard, rugs, or other protective material.

4. Raise stabilizing leg (some models) by turning counterclockwise.
5. Pull refrigerator away from wall. Run a vacuum brush across condenser fan outlet grille on back of refrigerator.

Glass Shelves

Caution

To avoid personal injury or property damage, handle tempered glass shelves carefully. Shelves may break suddenly if nicked, scratched, or exposed to sudden temperature change.

Remove shelf by lifting front, releasing hooks from metal track then pulling out. Place shelf on a towel. Allow shelf to adjust to room temperature before cleaning.

Clean crevices by completing the following steps:

1. Dilute mild detergent and brush solution into crevices using a plastic bristle brush. Let set for 5 minutes.
2. Spray warm water into crevices using faucet spray attachment.
3. Dry shelf thoroughly and replace shelf by inserting hooks into metal track and lowering front.

Light Bulbs

WARNING

To avoid electrical shock which can cause severe personal injury or death, disconnect power to refrigerator before replacing light bulb. After replacing light bulb, connect power.

Caution

To avoid personal injury or property damage, observe the following:

- Allow light bulb to cool.
 - Wear gloves when replacing light bulb.
- Remove light bulb cover by removing ¼" hex nut screws. Replace bulb(s) with 40-watt appliance bulb(s).
 - Replace light bulb cover by replacing ¼" hex nut screws.

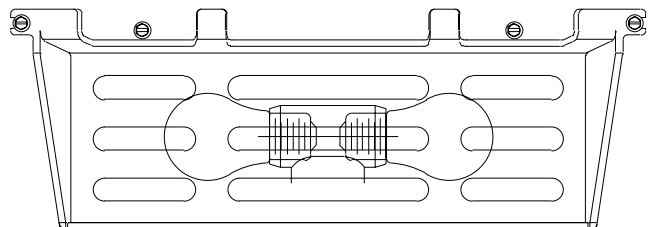

Energy Tips

This refrigerator is designed to be one of the most energy efficient refrigerators available. Reduce energy use by observing the following.

- Operate in normal household temperatures of 55° to 110°F (13° to 43°C) away from heat sources and direct sunlight.
- Set refrigerator, freezer, and Chiller Fresh™ system controls no colder than necessary.
- Keep freezer section full.
- Keep door gaskets clean and pliable. Replace gaskets if worn.
- Keep condenser coils clean.

Vacation Tips

Complete the following steps for short vacations.

1. Remove perishable foods. **Warranty does not cover food loss.** Check warranty certificate for specific coverage.
2. If an ice maker is installed, move ice maker arm to *off* position.

Complete the following steps for long vacations.

1. Empty refrigerator and freezer sections.
2. Unplug refrigerator.
3. Clean refrigerator and door gaskets according to "General" instructions in "Care and Cleaning" section.
4. Prop doors open, so air can circulate inside.
5. If an ice maker is installed, turn water supply to refrigerator off and move ice maker arm to *off* position.

Normal Operating Sounds

This new refrigerator may be replacing a differently designed, less efficient or smaller refrigerator. Today's refrigerators have new features and are more energy efficient. As a result, certain sounds may be unfamiliar. These sounds are normal and will soon become familiar. These sounds also indicate refrigerator is operating and performing as designed.

1. **Freezer control** clicks when starting or stopping compressor.
2. **Freezer fan** air rushes and whirs.
3. **Sealed system** (evaporator and heat exchanger) refrigerant flow gurgles, pops or sounds like boiling water.
4. **Defrost heater** sizzles, hisses or pops.
5. **Defrost timer** sounds like an electric clock and snaps in and out of defrost cycle.
6. **Condenser fan** air rushes and whirs.
7. **Compressor** has a high pitched hum or pulsating sound.
8. **Ice cubes** from ice maker (some models) drop into ice bucket.
9. **Ice maker water valve hookup** (some models) buzzes when ice maker fills with water. This occurs whether or not refrigerator is connected to water supply. If refrigerator is not connected to water supply, stop sound by raising ice maker arm to *off* position.
10. Foam insulation is very energy efficient and has excellent insulating capabilities. However, foam insulation is not as sound absorbent as previously used fiberglass insulation.

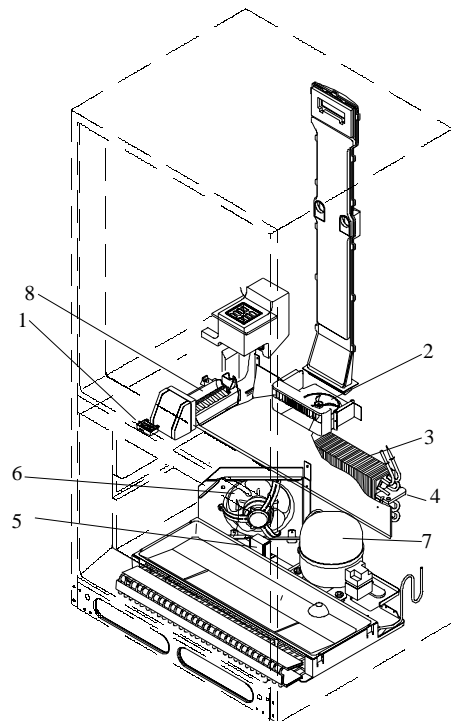

Before Calling For Service

Refrigerator does not operate.

- Confirm freezer control is on.
- Confirm refrigerator is plugged in.
- Check fuse or circuit breaker. Plug in another item at that wall outlet.
- Wait 40 minutes to see if refrigerator restarts. If freezer control is on, lights work but 2 fans and compressor are not operating, refrigerator may be in defrost cycle.

Refrigerator still won't operate.

- Unplug refrigerator. Transfer food to another unit or place dry ice in freezer section to preserve food. **Warranty does not cover food loss.** Check warranty certificate for specific coverage.
- Call **1-800-628-5782** inside U.S.A. and **1-319-622-5511** outside U.S.A. to locate an **authorized** Amana technician.

Food temperature appears too warm.

- See above sections.
- Allow time for recently added warm food to reach refrigerator or freezer temperature.
- Check gaskets for proper seal.
- Clean condenser coils.
- Adjust refrigerator and/or freezer control.

Chiller fresh system temperature is too warm.

- Slide control to colder setting.
- Adjust freezer control to colder setting.

Food temperature is too cold.

- Clean condenser coils.
- Adjust refrigerator control.
- Adjust freezer control to warmer setting. Allow several hours for temperature to adjust.

Refrigerator runs too frequently.

- It may be normal to maintain constant temperature.
- Doors may have been opened frequently or for an extended period of time.
- Allow time for recently added warm food to reach refrigerator or freezer temperature.
- Clean condenser coils.
- Adjust freezer control.
- Check gaskets for proper seal.

Water droplets form on inside of refrigerator.

- It is normal during high humidity periods or if doors have been opened frequently.

Water droplets form on outside of refrigerator.

- Check door gaskets for proper seal.

Garden Fresh™ crispers or Chiller Fresh™ system does not close freely. (some models)

- Check for a package which may prevent drawer from closing properly.
- Confirm drawer is in proper position.
- Clean drawer channels with warm, soapy water. Rinse and dry thoroughly.
- Apply a thin layer of petroleum jelly to drawer channels.
- Confirm refrigerator is level.

Refrigerator has an odor.

- See "Odor Removal" instructions in "Care and Cleaning" section.

Refrigerator makes unfamiliar sounds or seems too loud.

- It may be normal. See "Normal Operating Sounds" section.

Ice cubes have an odor.

- See "Odor Removal" instructions in "Care and Cleaning" section.
- Discard ice and clean ice bucket or trays more frequently. Ice cubes are porous and absorb odors easily.

Ice cubes stick together or "shrink".

- Empty ice cube bucket or trays more frequently. If used infrequently, ice cubes may stick together or shrink.

Warranty

Full One Year Warranty Full Five Year Warranty on Sealed System Components and Food Compartment Liner Limited Ten Year Warranty on Sealed System Components

First Year

Amana Appliances will repair or replace, free of charge, any part which is defective due to workmanship or materials.

Second through Fifth Year

Amana Appliances will replace, free of charge, any sealed system component (compressor, condenser, evaporator, drier and interconnecting tubing) and repair any food compartment liner (exclusive of door liner) which is defective due to workmanship or materials.

Sixth through Tenth Year

Amana Appliances will provide a replacement part for any sealed system component (compressor, condenser, evaporator, drier, and interconnecting tubing), f.o.b. Amana, Iowa, which is defective due to workmanship or materials.

Warranty Limitations

- Begins at date of original purchase.
- Applies to product used within the United States or in Canada if product has Canadian Standards Association listing when shipped from the factory.
- Service must be performed by an **authorized** Amana technician.

Warranty Is Void If

- Serial plate is defaced.
- Product is used on a commercial, rental or leased basis.
- Product has defect or damage due to product accident, alteration, connection to an improper electrical supply, fire, flood, lightning, or other conditions beyond the control of Amana Appliances.
- Product is improperly installed or used.

Owner's Responsibilities

- Provide proof of purchase (sales receipt).
- Provide normal care and maintenance. Replace owner replaceable items where directions appear in Owner's Manual.
- Make product reasonably accessible for service.
- Pay premium service costs for service outside technician's normal business hours.
- Pay for service calls related to product installation.

In no event shall Amana Appliances be liable for incidental or consequential damages including food loss*.

*This warranty gives you specific legal rights and you may have others which vary from state to state. For example, some states do not allow the exclusion or limitation of incidental or consequential damages so this exclusion may not apply to you.

Indice

Requerimientos eléctricos	18
Identificación del modelo	18
Servicio	19
Plan de servicio extendido Asure™	19
Piezas y accesorios	19
Forma apropiada de desechar su refrigerador	19
Instrucciones para la instalación	
Requerimientos de espacio	20
Para nivelar el refrigerador	20
Para invertir la puerta	20
Conexión para la línea de suministro de agua de la máquina de hielos (en algunos modelos)	23
Controles	24
Controles de las secciones refrigerador y congelador	24
Ajuste de los controles	24
Lista de verificación de la instalación	25
Características de la sección Refrigerador	
Repisas de la sección refrigerador	26
Cajón de temperatura controlada para carne (en algunos modelos)	26
Cajones para verduras Garden Fresh™	27
Compartimiento para el almacenamiento	28
Recipiente cubierto para el almacenamiento	28
Centro para productos lácteos	28
Recipiente Snaccess™ (En algunos modelos)	28
Compartimientos de la puerta	29
Repisas de la puerta	29
Separador ajustable	29
Características del Congelador	
Rejilla para servicio de hielo	30
Repisa de vidrio	30
Cesta metálica	30
Separador metálico	30
Dispositivo de retención para paquetes altos	30
Cuidado y limpieza	
Generalidades	31
Eliminación de olores	31
Adhesivos	31
Empaques de la puerta	31
Serpentines del condensador	31
Repisas de vidrio	32
Focos	32
Sugerencias para conservar energía	32
Sugerencias para las vacaciones	33
Ruidos del funcionamiento normal	33
Antes de llamar para solicitar servicio	34
Garantía	35

Requerimientos eléctricos

 **Reconozca este símbolo como precaución de seguridad.**

ADVERTENCIA

Instrucciones para conexión a tierra — Este refrigerador está equipado con un enchufe de tres puntas (para conexión a tierra) para proveer protección contra posibles riesgos de descargas eléctricas. Si tiene un tomacorriente de dos orificios, comuníquese con un electricista calificado para que reemplace este tomacorriente de pared de dos orificios por otro de tres orificios correctamente conectado a tierra, en conformidad con el Código Eléctrico Nacional.

Este refrigerador ha sido diseñado para que funcione con una línea separada de 103 a 126 voltios, 15 amperios y 60 ciclos.

No corte ni elimine, bajo ninguna circunstancia, la punta redonda de conexión a tierra del enchufe. El refrigerador debe estar conectado a tierra en todo momento. No quite el rótulo de advertencia del cordón eléctrico.

No utilice un adaptador de dos puntas. No utilice un cable de extensión.

Identificación del modelo

Gracias por haber comprado este refrigerador Amana®. Por favor lea todo el manual del propietario. Este manual proporciona información sobre el mantenimiento adecuado. Si tiene alguna pregunta, sírvase llamar al Departamento de asuntos del consumidor al 1-800-843-0304 dentro de los EE.UU. y al 1-319-622-5511 fuera de los EE.UU.

Llene la tarjeta de registro y envíela lo más pronto posible. Si el refrigerador no incluye una tarjeta de registro, llame al Departamento de asuntos al consumidor.

Forma apropiada de desechar su refrigerador

Cuando se comunique con Amana, proporcione la información del producto. Esta información se encuentra en la placa del número de serie, ubicada en la esquina izquierda superior del techo de la sección Alimentos frescos. Anote la siguiente información:

Número de modelo: _____

Número de fabricación: _____

Número de serie (S/N): _____

Fecha de adquisición: _____

Nombre y dirección del distribuidor: _____

Servicio

Guarde una copia de la factura de venta para futura referencia o en caso de que necesite un servicio de garantía. Si tiene alguna pregunta o para localizar a un técnico autorizado de servicio, llame al 1-800-NAT-LSVC (1-800-628-5782) dentro de los EE.UU. o al 319-622-5511 fuera de los EE.UU. Un técnico autorizado de servicio debe efectuar el servicio de garantía. Amana también recomienda ponerse en contacto con un técnico autorizado si necesita servicio después de que caduque la garantía.

Plan de servicio extendido

Asure™

Amana ofrece un servicio de protección a largo plazo para esta nueva estufa. El Plan de servicio extendido Asure™ está diseñado especialmente para complementar la excelente garantía de Amana. Este plan cubre piezas, mano de obra y gastos de transportación. Llame al 1-800-528-2682 para solicitar más información.

Piezas y accesorios

La compra de piezas de repuesto y accesorios adicionales (como: repisas de refrigerador,) se puede hacer por teléfono. Si desea pedir accesorios para su producto Amana llame al teléfono 1-800-843-0304 dentro de los EE.UU., o al 1-319-622-5511 fuera de los EE.UU.

IMPORTANTE: Los niños atrapados y asfixiados en refrigeradores no es cosa del pasado. Los refrigeradores que se arrumban o abandonan, aun cuando sea por “solo unos cuantos días”, continúan siendo un peligro. Si desecha un refrigerador viejo, sírvase seguir las siguientes instrucciones para ayudar a prevenir un accidente.

ANTES DE TIRAR SU REFRIGERADOR O CONGELADOR VIEJO:

- Quítele las puertas
- Déjele las repisas puestas para que los niños no puedan meterse fácilmente.

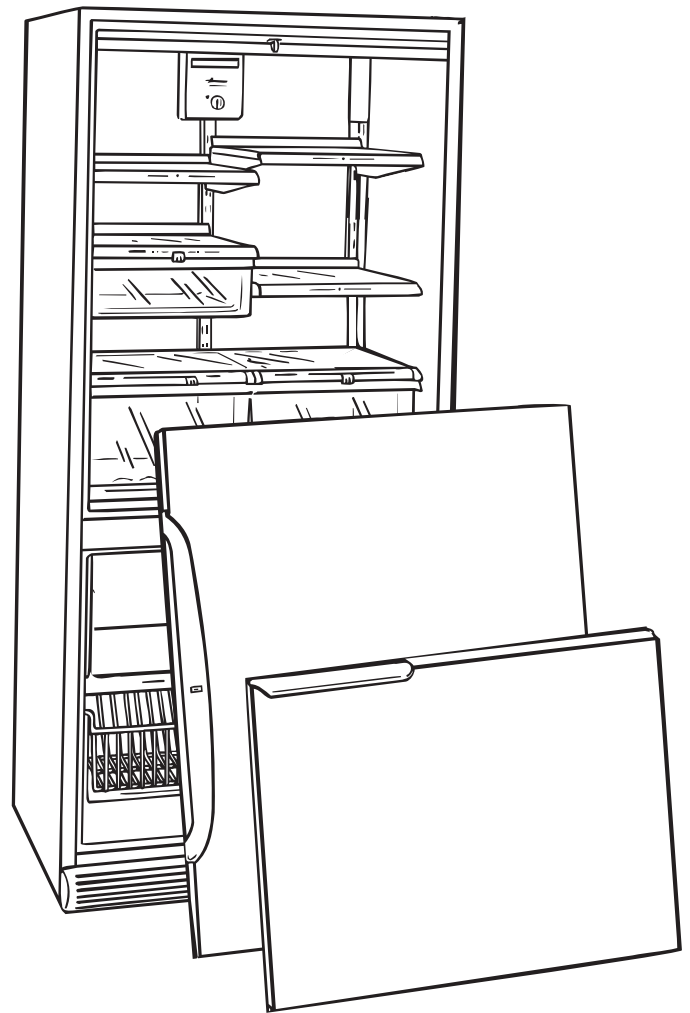

Instrucciones para la instalación

La instalación correcta del refrigerador asegurará el funcionamiento más eficiente. Amana Appliances no se puede hacer responsable de una instalación incorrecta.

Requerimientos de espacio



ADVERTENCIA

Mantenga los materiales y los vapores inflamables, como gasolina, lejos del refrigerador. El no hacerlo puede causar como resultado la muerte, una explosión, un incendio o quemaduras.

- Para asegurar la ventilación apropiada del refrigerador, deje un espacio de 1" (2.5 cm) en la parte superior del refrigerador.
- Si su refrigerador tiene una máquina para hacer hielo, asegúrese de dejar espacio adicional en la parte posterior para la conexión de la línea de agua. El refrigerador puede estar al ras con la pared posterior si no instala una máquina para hacer hielo.
- Si se instala el refrigerador junto a una pared fija, deje un espacio de 2 1/2" (6.35 cm) en cada lado (dependiendo del modelo) para permitir que las puertas se abran 90°.

NOTA: No instale el refrigerador junto a un horno, radiador u otra fuente de calor, ni en un área donde la temperatura bajará a menos de 55°F (13°C).

Para nivelar el refrigerador

Algunas instalaciones pueden requerir que las puertas se tengan que invertir para que puedan abrirse completamente. Si es así, continúe con la sección "Para invertir las puertas" antes de nivelar el refrigerador.

Si su refrigerador requiere que se conecte la máquina de hielo, continúe con la sección "Conexión para la línea de suministro de agua para la máquina de hielo" en la página 30 antes de nivelar el refrigerador.

1. Enchufe el cordón eléctrico.
2. Mueva el refrigerador a la ubicación final.
3. Nivele el refrigerador con un nivelador colocado encima del refrigerador y realizando los pasos siguientes:
 - Quite la parrilla inferior y la cubierta de la bisagra inferior si el refrigerador tiene una pata estabilizadora.
 - Gire 3/8" (9 mm) los tornillos de rodillo de cabeza hexagonal de ajuste para subir o bajar el gabinete del refrigerador. La parte delantera del refrigerador debe estar 1/4" (6 mm) ó 1/2" burbuja de nivel más alta que la parte posterior.
 - Asegúrese de que el gabinete del refrigerador esté nivelado de lado a lado ajustando los tornillos de ajuste izquierdo y derecho.

- Gire la pata estabilizadora (en algunos modelos) en sentido de las manecillas del reloj hasta que quede firme sobre el piso.

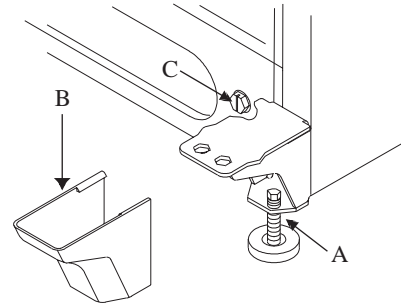

- A. Rosca estabilizadora inferior
B. Cubierta de la bisagra
C. 3/8" Tornillo de ajuste de la ruedecilla

Para nivelar el refrigerador

Para invertir la puerta



Cuidado

Cuando mueva el refrigerador, proteja los pisos de vinilo delicados o de otra clase con cartones, tapetes u otros materiales de protección para evitar daños a la propiedad.

Herramientas necesarias

Espátula (con la hoja cubierta con cinta adhesiva masking)
Llave para tuercas hexagonales de 5/16"
Llave para tuercas hexagonales de 3/8"
Desarmador phillips
Desarmador plano

Algunas instalaciones pueden requerir que las puertas se tengan que invertir para que puedan abrirse completamente. Si es así, ejecute los pasos siguientes:

1. Quite e invierta las asas del refrigerador y del congelador.

IMPORTANTE: Para evitar los raspones en la superficie del refrigerador, **se debe cubrir con cinta adhesiva masking** la hoja del desarmador y de la espátula que se piden para los siguientes pasos.

Refrigerador

- Extraiga el borde del tapón de la base del asa con un desarmador cubierto con cinta adhesiva masking (vea la ilustración más adelante). Quite un tornillo de la parte inferior y dos de la parte superior del asa de la puerta. La placa del nombre con el logotipo se invierte automáticamente.

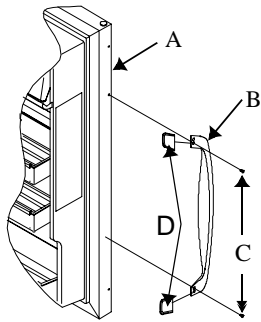

A. Puerta del refrigerador B. Asa
C. Tornillos del asa D. Tapón de los extremos

Remoción del asa del refrigerador

Congelador

- Extraiga el borde de tapón de la parte superior del asa del congelador con un desarmador con la hoja cubierta con cinta adhesiva masking (vea la ilustración más adelante). Quite un tornillo superior y dos inferiores de montaje.
- Extraiga los dos tapones de botón de la bisagra del lado de la puerta con un desarmador con la hoja cubierta con cinta adhesiva masking. Guarde los tapones de botón porque se usarán más adelante.

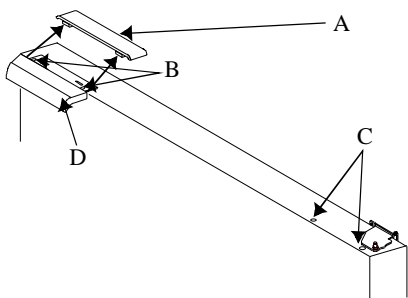

A. Tapa del asa B. Tornillos
C. Tapón de botón

Remoción del asa del congelador

2. Quite la cubierta de la bisagra superior, ésta es colocada a presión y salta rápidamente. Quite la bisagra superior y la laminilla usando un desarmador para tuercas hexagonales.
3. Levante la puerta del congelador para sacarla de la bisagra central.
4. Levante el cerrador de la puerta para sacarlo del pasador de la bisagra central. Quite el pasador de la bisagra central.

5. Quite la puerta del congelador levantándola de la bisagra inferior.
6. Quite el soporte de la bisagra central y la laminilla usando un desarmador phillips.
7. Quite la parrilla inferior y la cubierta de la bisagra inferior. Ambas están colocadas a presión y saltan rápidamente.
8. Quite la bisagra inferior y la laminilla usando un desarmador de tuercas hexagonales.

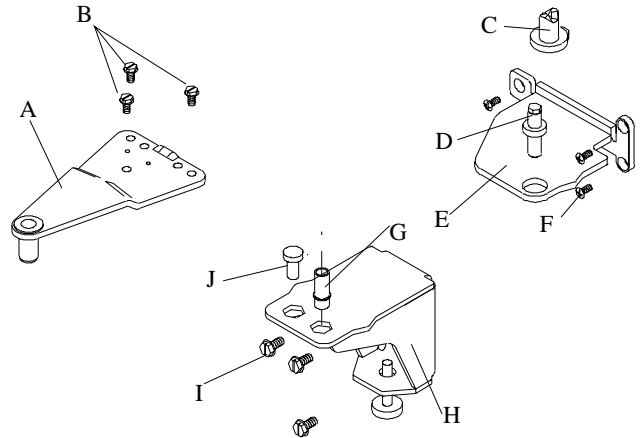

A. Bisagra superior B. Tornillos de 5/16" (8 mm)
C. Articulación de la puerta D. Pasador de la bisagra central
E. Bisagra central F. Tornillos phillips
G. Pasador de la bisagra inferior H. Bisagra inferior
I. Tornillos de 3/8" (9 mm)

Bisagra

9. Invierta las puertas realizando los pasos siguientes:
 - Quite los tapones de botón del lado opuesto del gabinete del refrigerador con una espátula con la hoja cubierta con cinta adhesiva masking. Introduzca los tapones de botón en los orificios que quedaron al quitar la bisagra.
 - Quite los toques de las puertas del refrigerador y congelador, retirando los tornillos con un destornillador tipo phillips. Instale el tope de la puerta del lado opuesto.



A. Tope de la puerta
Tope de la puerta

- Quite la varilla de soporte interna que está ubicada debajo del tirador del congelador. Vuelva a instalar el soporte en el agujero de la bisagra en el lado opuesto de la puerta.

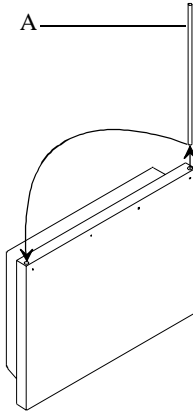

A. Varilla de soporte interna
Varilla móvil de soporte interior

- Cuadre el borde frontal de la tapa hacia abajo, hacia el filo trasero del asa del congelador. Verifique que la lengüeta inferior de la tapa del congelador se deslice por abajo del filo posterior del asa del congelador. Encaje la parte posterior de la tapa del asa en su lugar. Coloque los dos tapones de botón en los orificios vacíos de montaje.

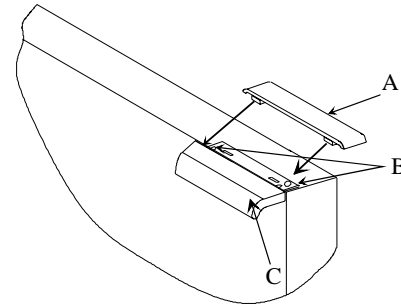

A. Tapa del asa
B. Tornillos
C. Asa del congelador

Colocación del asa del congelador

10. Vuelva a colgar las puertas colocando las bisagras inferior, central y superior, así como las puertas del congelador y del refrigerador en el lado opuesto del refrigerador siguiendo los pasos 2 al 8 en orden inverso.

- Mueva el tapón plástico del lado izquierdo de la bisagra inferior al lado derecho de la bisagra inferior. Oprima las lengüetas debajo de la bisagra para quitarla.
- Utilice una moneda en la parte superior para separar las puertas $\frac{3}{4}$ " (18 mm) del gabinete.
- El lado del asa de la puerta debe estar aproximadamente $\frac{1}{8}$ " (3 mm) más alto que el lado donde está la bisagra.

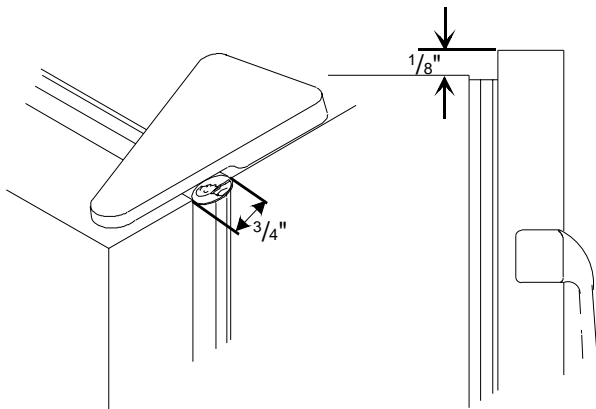

Espaciador de la puerta

12. Coloque nuevamente el asa de la puerta del refrigerador.

- Extraiga los cuatro tapones de botón de la bisagra del lado de la puerta con la espátula. Monte el asa en el lado opuesto de la puerta usando los tornillos de montaje que quitó en el paso anterior.
- Encaje el adorno del asa en su lugar. Vuelva a colocar los cuatro tapones de botón en los orificios vacíos de montaje.

11. Vuelva a colocar el asa de la puerta del congelador. Modelos con tapa del asa del congelador.

- Monte el asa en el lado opuesto de la puerta usando los tornillos de montaje que quitó con anterioridad.

Conexión para la línea de suministro de agua de la máquina de helos

(en algunos modelos)



ADVERTENCIA

Desconecte la corriente eléctrica del refrigerador antes de conectar el suministro de agua para evitar descargas eléctricas que pueden causar lesiones personales graves o la muerte. Después de volver a colocar las puertas, conecte la corriente eléctrica.



PRECAUCIÓN

Acate los puntos siguientes para evitar daños materiales:

- Compruebe que la presión del agua en la válvula de agua esté entre 20 y 100 libras por pulgada cuadrada.
- Apriete la conexión y las tuercas del adaptador con unas pinzas y con una llave de tuercas. No lo apriete de más.
- Revise si hay goteras de agua y arréguelas si es necesario antes de volver a colocar el refrigerador en su lugar. Después de 24 horas revise nuevamente si hay goteras.

Importante

- Antes de conectar el suministro de agua, comuníquese con un plomero para que conecte la tubería de cobre a la plomería de la casa en conformidad con los códigos y reglamentos locales.
- Amana no recomienda el uso de válvulas de tipo de penetración o de sillín de $\frac{3}{16}$ " (9 mm). Ambas reducen el flujo del agua, con el tiempo se obstruyen y además pueden causar goteras si trata de repararlas. El tipo correcto de válvula de cierre requiere que se haga un orificio de $\frac{1}{4}$ " (6 mm) en la tubería del suministro de agua antes de conectar la válvula. Amana no es responsable por daños materiales causados por una conexión de agua inapropiada.

Materiales necesarios

Se requiere tubería de cobre flexible de $\frac{1}{4}$ " (6 mm). La longitud de la tubería de cobre debe alcanzar desde la conexión del suministro de agua hasta la lumbrera de entrada de la válvula de agua en la parte trasera del refrigerador, además se necesitan 8 pies (2 m) adicionales de tubería para un lazo de servicio. El lazo de servicio permitirá que el refrigerador se pueda separar de la pared sin desconectar la tubería.

Procedimiento

1. Quite la tapa de plástico de la lumbrera de entrada de la válvula de agua.

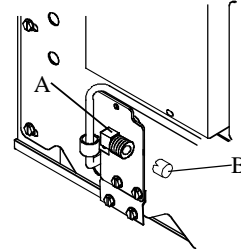

- A. Lumbrera de entrada de la válvula de agua
B. Tapa de plástico

Remoción del tapón

2. Coloque la tuerca y la manga de bronce en la tubería de cobre. (La tuerca y la manga de bronce se encuentran en el paquete de información.) Introduzca la tubería de cobre en la lumbrera de entrada de la válvula de agua. Conecte la tuerca de bronce en la tubería de cobre en la lumbrera de entrada de la válvula de agua. Compruebe que la tubería de cobre esté bien segura tirando de ella ligeramente.

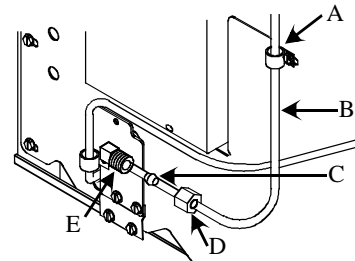

- A. Abrazadera "P"
B. Tubería de cobre
C. Manga de bronce
D. Tuerca de bronce
E. Lumbrera de la válvula de agua

Conexión de agua

3. Abra el suministro de agua que va al refrigerador y revise posibles goteras. Repare las goteras cuando lo conecte. Tenga cuidado de no apretar demasiado la conexión.
4. Haga un lazo de servicio con extremado cuidado para evitar dobleces. Asegure la tubería de cobre al gabinete del refrigerador con una abrazadera "P".

Controles

Este refrigerador funciona con mayor eficacia a temperaturas normales de casa, entre 55° y 110°F (13° y 43°C).

Controles de las secciones refrigerador y Congelador

El control de la sección refrigerador está ubicado en la parte superior de la pared trasera de dicha sección.

El control del congelador está ubicado en el lado izquierdo del techo del congelador.

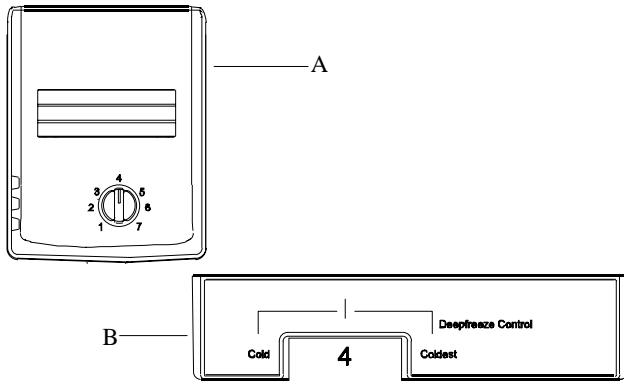

A. Control de las seccion refrigerador

B. Control de las seccion congelador

Controles

Cuando el control del congelador está en la posición *DESACTIVADA (OFF)*, ni la sección refrigerador ni el congelador enfriarán. Inicialmente fije ambos controles en 4. Espere 24 horas hasta que las secciones refrigerador y congelador alcancen las temperaturas deseadas. Después de 24 horas, ajuste los controles, un solo número a la vez, según se desee. El 1 es el menos frío y el 7 el más frío.

Ajuste de los controles

Ajuste con precisión los controles utilizando un termómetro común que abarque temperaturas entre -5° y 50°F (-21° y 10°C).

Coloque el termómetro ceñidamente entre paquetes congelados en la sección congelador y espere de 5 a 8 horas. Si la temperatura de la sección congelador no se encuentra entre 0° y 2°F (-17° y -16°C), ajuste el control, un solo número a la vez. Compruebe nuevamente después de 5 a 8 horas.

Coloque el termómetro en un vaso de agua en medio de la sección refrigerador y espere de 5 a 8 horas. Si la temperatura de la sección refrigerador no se encuentra entre 38° y 40°F (3° y 4°C), ajuste el control, un solo número a la vez. Compruebe nuevamente después de 5 a 8 horas.

Lista de verificación de la instalación

Esta lista de verificación sirve para llevar un registro personal exclusivamente.

Consumidor **Instalador**

- | | | |
|--------------------------|--------------------------|--|
| <input type="checkbox"/> | <input type="checkbox"/> | Puertas
Los tiradores están firmemente fijados a las puertas. |
| <input type="checkbox"/> | <input type="checkbox"/> | El lado del refrigerador que tiene el tirador está aproximadamente $\frac{1}{8}$ de pulgada (3 mm) más alto que el lado donde está la bisagra. (La puerta se baja cuando el refrigerador está lleno con alimentos). |
| <input type="checkbox"/> | <input type="checkbox"/> | Las puertas se sellan completamente al gabinete del refrigerador. |
| <input type="checkbox"/> | <input type="checkbox"/> | Nivelación
El refrigerador está inclinado $\frac{1}{4}$ " (6 mm) de adelante hacia atrás. |
| <input type="checkbox"/> | <input type="checkbox"/> | La rejilla inferior está unida correctamente al refrigerador. |
| <input type="checkbox"/> | <input type="checkbox"/> | Máquina para hacer hielo
La línea de suministro de agua al refrigerador está abierta. |
| <input type="checkbox"/> | <input type="checkbox"/> | No hay goteras en la conexión entre la línea de suministro de la casa y el refrigerador. (24 horas más tarde el consumidor debería revisar la conexión para ver si hay goteras). |
| <input type="checkbox"/> | <input type="checkbox"/> | El brazo de la máquina para hacer hielo está en la posición de activación para producir hielo. (La producción del primer lote de hielo puede tardar hasta 24 horas). |
| <input type="checkbox"/> | <input type="checkbox"/> | Documentación del producto
El manual del propietario ha sido revisado incluyendo la siguiente información: <ul style="list-style-type: none">• tarjeta de registro del producto• controles de las secciones refrigerador y congelador• sistema Chiller Fresh™• cajón para verduras Garden Fresh™• ruidos del funcionamiento normal |

Notas _____

Firma del consumidor Firma del instalador Nombre/Número de teléfono de la compañía instaladora Fecha

Características de la sección Refrigerador



Cuidado

Para evitar daños a la propiedad, verifique que la repisa esté bien instalada antes de colocar artículos en la misma.

Repisas de la sección refrigerador

Las repisas se ajustan para satisfacer las necesidades individuales de almacenamiento. Algunos modelos vienen con repisas Spillsaver™. Las repisas Spillsaver™ contienen los derrames menores para facilitar la limpieza. Las repisas EasyGlide™ se pueden jalar hacia adelante para sacar más fácilmente los artículos que están atrás.



Cuidado

Maneje con cuidado las repisas de vidrio templado para evitar lesiones personales o daños a la propiedad. Las repisas se pueden romper súbitamente si sufren raspaduras, golpes o se exponen a cambios repentinos de temperatura.

- Quite las repisas levantando la parte delantera y liberando los ganchos de la guía metálica.
- Vuelva a colocar las repisas insertando los ganchos en la guía metálica y bajando el frente.

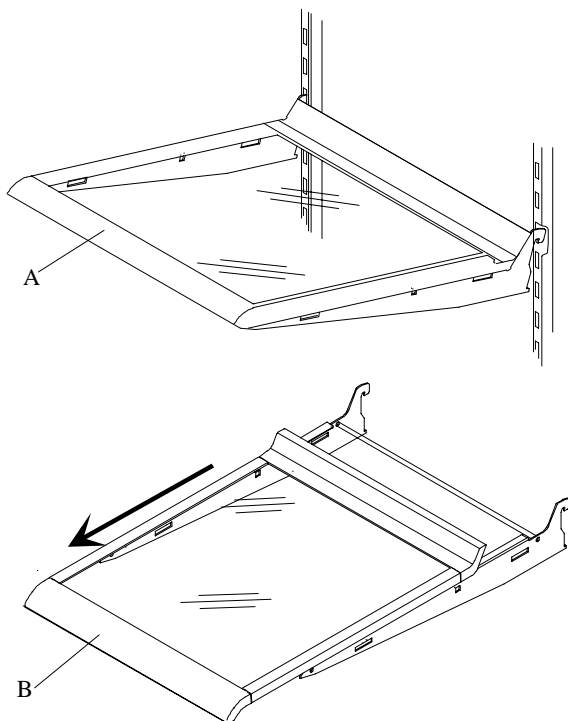

A. Las repisas Spillsaver™ B. Las repisas EasyGlide™
Repisas

Cajón de temperatura controlada para carne (en algunos modelos)

El cajón de temperatura controlada para carne es un cajón dentro de un compartimiento aislante. El aire del congelador circula entre el cajón y el compartimiento aislante. Este sistema conserva frescos los alimentos por más tiempo y hasta 5° F (3° C) más fríos que la temperatura del refrigerador.

El control del cajón de temperatura controlada se encuentra localizado debajo del adorno de la repisa delantera. El control ajusta la cantidad de aire que circula alrededor del cajón. Deslice el control hacia *COLD* (frío) para la temperatura normal del refrigerador y hacia *COLDER* (más frío) para la temperatura más fría. Es posible que se formen cristales de hielo en el cajón o en los alimentos en la posición *COLDER* (más frío). El aire frío que entra al cajón para carne puede disminuir la temperatura del refrigerador. Tal vez sea necesario ajustar el control del refrigerador para dar cabida al aire más frío.

El cajón de temperatura controlada para carnes puede cambiarse lado izquierdo al lado derecho del compartimiento del refrigerador para satisfacer las necesidades específicas de almacenamiento. Realice los siguientes pasos para cambiar de lugar el cajón:

1. Saque el cajón levantándolo y jalándolo hacia afuera. Quite la repisa levantando desde la parte delantera y liberando los ganchos de la guía metálica y luego jale hacia afuera.
2. Quite el tapón de plástico de la pared posterior de la sección del refrigerador, poniendo un cuchillo cubierto con cinta adhesiva masking por debajo del tapón y jalándolo hacia adelante.

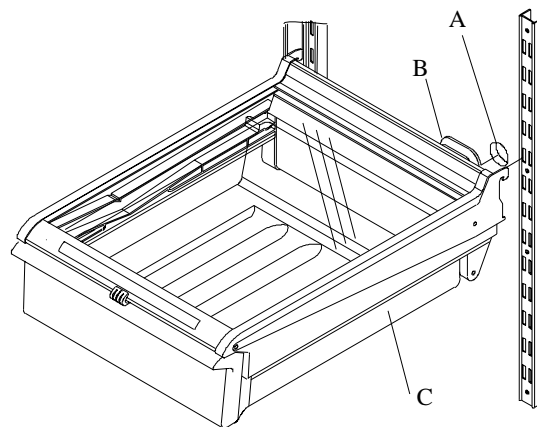

A. Entrada de aire B. Manguito aislador
C. Compartimiento aislante

Colocación del Cajón de temperatura controlada para carne

3. Gire el manguito aislador 180° hacia el lado contrario.
4. Introduzca el tapón de plástico en el lado contrario de la sección Alimentos frescos. Verifique que el tapón esté bien colocado en su lugar. El aire frío puede hacer que se congelen los alimentos si no se vuelve a colocar el tapón.

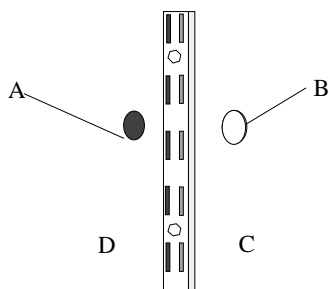

- A. Tapón de plástico extraído B. Tapón de plástico
C. Derecha D. Izquierda

Colocación del tapón

5. Vuelva a colocar la repisa insertando los ganchos en la guía metálica y bajando la parte delantera. Use las ranuras 4 a 6 solamente.
6. Vuelva a colocar el cajón deslizando hacia adentro. Cerciórese de que el manguito aislador quepa ajustadamente sobre la entrada de aire de la pared posterior.

Cajones para verduras Garden Fresh™

Los cajones para verduras Garden Fresh™ conservan frescas las verduras por más tiempo. No lave las verduras antes de colocarlas en los cajones. El exceso de humedad podría causar que se echen a perder prematuramente. No forre los cajones para verduras con toallas de papel. Las toallas de papel retienen la humedad.

El control del Garden Fresh™ está ubicado debajo del adorno de la repisa delantera. El control ajusta la humedad en los cajones. Deslice el control hacia *high (alta)* para productos que tienen hojas, como la lechuga, espinacas o repollo. Deslice el control *low (baja)* para productos que tienen cáscara, como la coliflor, los elotes o los jitomates.

Quite las repisas y los cajones realizando los siguientes pasos:

1. Abra el cajón izquierdo*. *Para las puertas con las bisagras en el lado izquierdo, abra el cajón derecho.



Cuidado

Maneje con cuidado las repisas de vidrio templado para evitar lesiones personales o daños a la propiedad. Las repisas se pueden romper súbitamente si sufren raspaduras, golpes o se exponen a cambios repentinos de temperatura.

2. Quite la cubierta de vidrio del cajón para verduras empujando suavemente hacia arriba desde abajo. Incline un extremo hacia arriba luego jálalo.

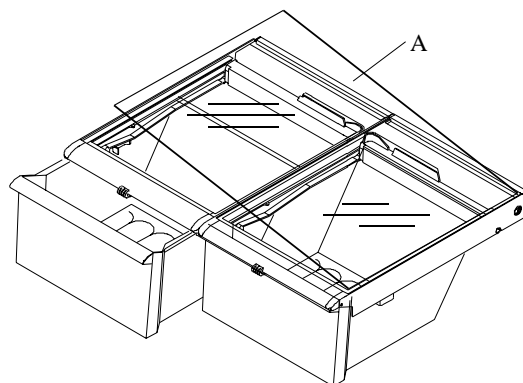

- A. Cubierta de vidrio del cajón para verduras

Remoción de la tapa del cajón para frutas y verduras

3. Quite el cajón izquierdo* para verduras levantando la parte delantera mientras lo sostiene por debajo y luego jalándolo. *Para las puertas con las bisagras en el lado izquierdo, quite el cajón derecho para verduras.
4. Extraiga el poste de soporte del orificio en el centro de la parte inferior de la sección Alimentos frescos.
5. Quite el otro cajón para verduras deslizando hacia la pared opuesta. Levante la parte delantera del cajón mientras lo sostiene por debajo y luego jálalo.
6. Vuelva a colocar los cajones para verduras y la repisa repitiendo los pasos del 2 al 5 en orden inverso.

Compartimiento para el almacenamiento

El compartimiento para el almacenamiento es un lugar conveniente para guardar artículos tales como botellas de cuello largo, huevos, etc.

- Cuelgue este compartimiento insertando las pestañas en los orificios que están a un lado de la repisa.

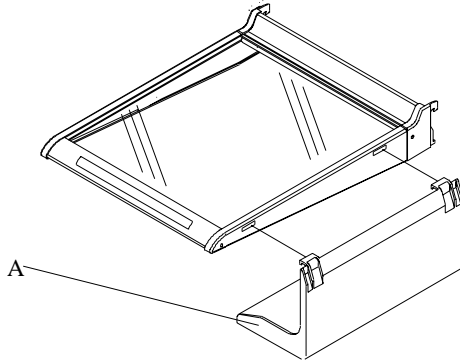

A. Compartimiento para almacenamiento

Colocación del Compartimiento para el almacenamiento

Recipiente cubierto para el almacenamiento

Este recipiente tiene una tapa y una bandeja desmontable para huevos. Cuando se saca la bandeja, se pueden acomodar artículos tales como cajas regulares de huevos, hielo, etc.

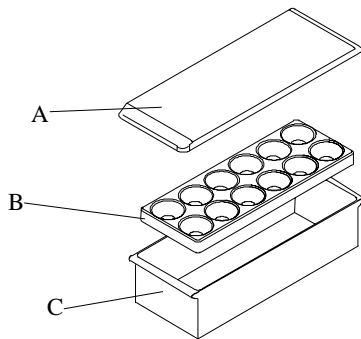

A. Tapa

B. Bandeja para huevos

C. Recipiente para almacenamiento

Recipiente cubierto para el almacenamiento

Centro para productos lácteos

El centro para productos lácteos es un lugar conveniente para guardar mantequilla, quesos, etc.

- Quite el centro para productos lácteos levantando la puerta, empujando las pestañas hacia el centro y jalando hacia afuera.
- Vuelva a colocar el centro para productos lácteos deslizándolo hasta que las pestañas encajen en su sitio y luego baje la puerta.

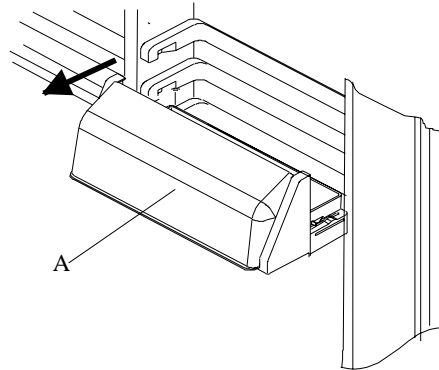

A. Centro para productos lácteos puerta

Centro para productos lácteos

Recipiente Snaccess™ (En algunos modelos)

El recipiente Snaccess™ es un conveniente lugar para guardar artículos pequeños y bocadillos. Se puede quitar la cubierta y la parte inferior se puede utilizar como un compartimiento adicional de la puerta.

- Quite el recipiente Snaccess™ levantando la puerta y empujando las pestañas hacia el centro y jalando hacia afuera.
- Vuelva a colocar el recipiente Snaccess™ deslizándolo hacia adentro hasta que las pestañas encajen en su sitio y bajando la puerta.

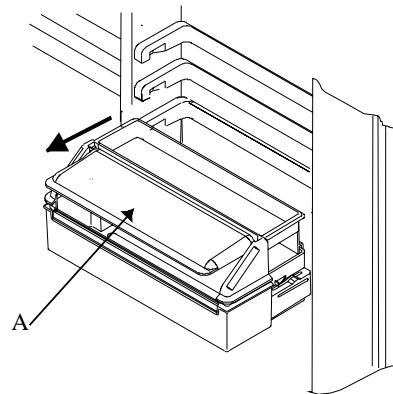

A. Puerta

Remoción del recipiente Snaccess™

Compartimientos de la puerta

Los compartimientos de la puerta se ajustan para satisfacer las necesidades individuales de almacenamiento.

- Quite los compartimientos de la puerta empujando las pestañas hacia el centro y jalando hacia afuera.
- Vuelva a poner los compartimientos de la puerta deslizándolos hasta que las pestañas encajen en su sitio.

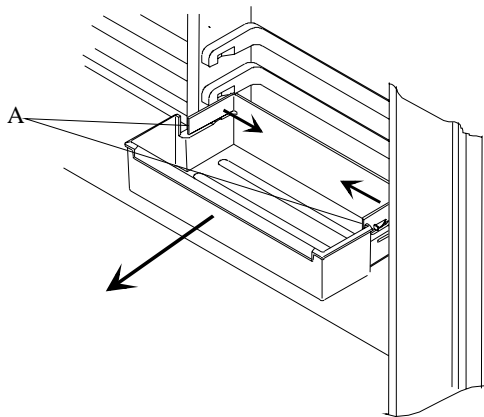

A. Pestañas

Compartimientos de la puerta

Repisas de la puerta

- Quite las repisas de la puerta levantándolas por los extremos y jalando hacia afuera.
- Vuelva a colocar las repisas acomodándolas en las guías y deslizándolas hacia abajo.

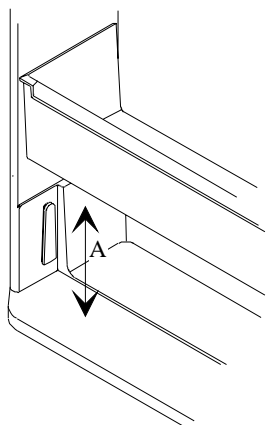

A. Levantar la puerta

Repisas de la puerta

Separador ajustable

El separador ajustable mantiene los artículos en su sitio y se ajusta para satisfacer las necesidades individuales de almacenamiento. El separador cabe en cualquier compartimiento o repisa de la puerta.

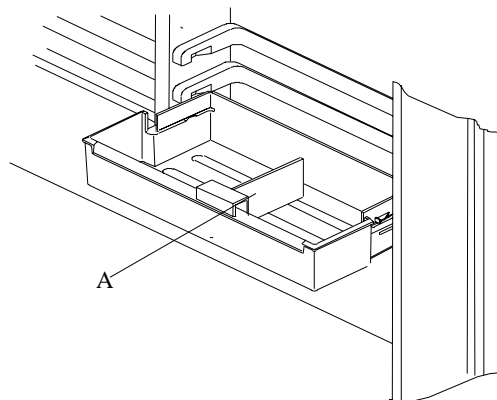

A. Separador ajustable

Separador ajustable

Características del Congelador



Cuidado

Para evitar daños a la propiedad, verifique que la repisa esté bien instalada antes de colocar artículos en la misma.

Rejilla para servicio de hielo

La rejilla para servicio de hielo ofrece un fácil acceso a las bandejas de cubos de hielo y al recipiente para hielo.

Mueva la rejilla para servicio de hielo realizando los siguientes pasos:

1. Quite la rejilla para servicio de hielo sacándola de la arandela y jalándola hacia afuera.
2. Saque los tornillos y las arandelas. Extraiga los tapones de la pared opuesta del congelador. Reemplace los tapones con tornillos y arandelas, y reemplace los tornillos y arandelas con los tapones.
3. Vuelva a colocar la rejilla para servicio de hielo acomodándola en la arandela y deslizándola hacia abajo hasta que encaje bien.

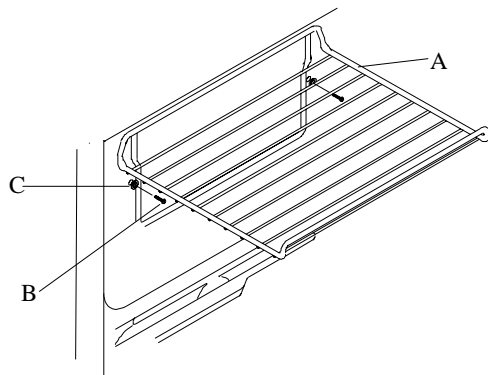

A. Rejilla para servicio
C. Arandela

B Tornillo

Rejilla para servicio

Repisa de vidrio

- Quite la repisa de vidrio jalándola hacia afuera. Tal vez sea necesario jalar con fuerza.
- Vuelva a colocar la repisa de vidrio deslizándola hacia adentro hasta que encaje bien.

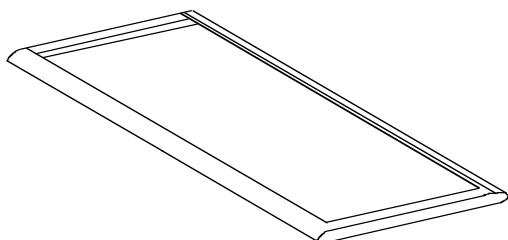

Repisa de vidrio

Cesta metálica

La cesta metálica se desliza hacia afuera para facilitar el acceso a los artículos que se encuentran atrás.

- Quite la cesta levantándola y jalándola hacia afuera.
- Vuelva a colocar la cesta deslizándola hacia adentro.

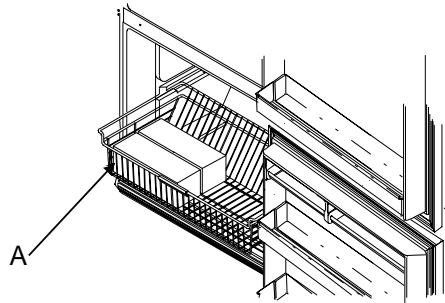

A. Cesta metálica

Cesta metálica

Separador metálico

El separador metálico organiza el espacio de almacenamiento. El separador se puede mover a la derecha o a la izquierda.

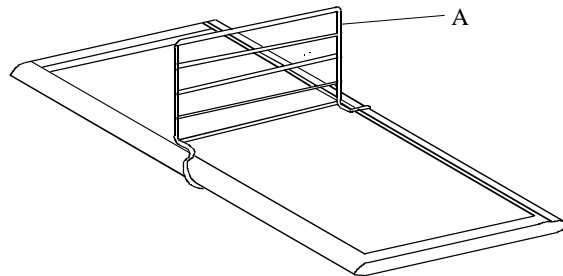

A. Separador metálico

Separador metálico

Dispositivo de retención para paquetes altos

El dispositivo de retención para paquetes altos mantiene seguros los paquetes altos. El dispositivo cabe en cualquier compartimento o repisa de la puerta.

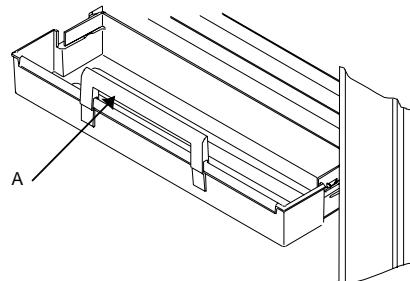

A. Dispositivo de retención para paquetes altos

Dispositivo de retención para paquetes altos

Cuidado y limpieza



ADVERTENCIA

Desconecte la corriente eléctrica al refrigerador antes de limpiarlo para evitar descargas eléctricas que pueden causar lesiones graves o la muerte. Después de limpiarlo, vuelva a conectar la corriente.



Cuidado

Lea y cumpla con las instrucciones del fabricante de los productos de limpieza para evitar lesiones personales o daños a la propiedad.

Generalidades

1. Lave las superficies con cuatro cucharadas de bicarbonato de sodio disueltas en un litro de agua tibia utilizando un trapo suave y limpio.
2. Enjuague las superficies con agua tibia. Seque las superficies con un trapo suave y limpio.
 - No utilice los siguientes productos:
 - limpiadores abrasivos o ásperos tales como amoníaco, cloro, etc.
 - detergentes o disolventes concentrados
 - estropajos metálicosEstos productos pueden rayar, rajar y descolorar las superficies.
 - No lave las repisas, recipientes, etc. en un lavaplatos automático.

Eliminación de olores

1. Saque todos los alimentos y desconecte la corriente eléctrica al refrigerador.
2. Lave todas las superficies interiores incluyendo el techo, el piso y las paredes, de acuerdo con las instrucciones de limpieza de la sección «Generalidades». Preste atención especial a las esquinas, hendiduras y ranuras. Incluya todos los accesorios, cajones, repisas y empaques.
3. Conecte la corriente eléctrica al refrigerador y vuelva a colocar los alimentos en el refrigerador. Lave y seque todas las botellas, frascos y recipientes. Guarde todos los alimentos en recipientes sellados herméticamente para evitar malos olores adicionales. Después de 24 horas revise si se ha eliminado el olor.

Si no se ha eliminado el olor, siga los siguientes pasos.

4. Complete los pasos del 1 al 2.
5. Coloque los cajones para verduras en la repisa superior de la sección refrigerador. Llene las secciones refrigerador y congelador, incluyendo las puertas, con hojas estrujadas de periódico blanco y negro.

6. Coloque pedazos de carbón en diferentes lugares del periódico.
7. Cierre las puertas y deje reposar de 24 a 48 horas.
8. Saque los pedazos de carbón y los periódicos.
9. Complete los pasos 2 y 3.

Si aún no se ha eliminado el olor, comuníquese con el Departamento de asuntos del consumidor. Refiérase a la sección de Identificación del modelo para obtener el número telefónico.

Adhesivos

1. Elimine el residuo de goma frotando un poco de pasta dental sobre el adhesivo hasta aflojarlo.
2. Enjuague la superficie con agua tibia. Seque la superficie con un trapo limpio y suave.

Empaques de la puerta

1. Limpie los empaques de la puerta cada tres meses de acuerdo con las instrucciones de limpieza de la sección «Generalidades».
2. Aplique una capa delgada de vaselina para mantener los empaques flexibles.

Serpentines del condensador

Limpie el serpentín del condensador cada tres meses para asegurar un funcionamiento óptimo del refrigerador. La acumulación de polvo y pelusas puede causar lo siguiente:

- menor rendimiento de enfriamiento
 - aumento del consumo de energía
 - falla prematura de las piezas
1. Quite la rejilla inferior sosteniéndola de los extremos y jalándola hacia adelante.
 2. Limpie la superficie delantera del serpentín con la boquilla de manguera de una aspiradora.
 3. Vuelva a colocar la rejilla inferior insertando y encajando las presillas en los agujeros del gabinete.



Cuidado

Para evitar daños a la propiedad, proteja los pisos de vinilo delicado o de otra clase con cartones, tapetes u otros materiales de protección.

4. Eleve la rosca estabilizadora (en algunos modelos) girándola en sentido contrario al de las manecillas del reloj.
5. Aleje el refrigerador de la pared. Pase el cepillo de la aspiradora sobre la rejilla de salida del ventilador del condensador en la parte posterior del refrigerador.

Repisas de vidrio



Cuidado

Maneje con cuidado las repisas de vidrio templado para evitar lesiones personales o daños a la propiedad. Las repisas se pueden romper súbitamente si sufren raspaduras, golpes o se exponen a cambios repentinos de temperatura.

Saque la repisa levantándola del frente, liberando los ganchos de los rieles metálicos, luego jalando la repisa hacia adelante. Colóquela sobre una toalla y permita que la repisa se adapte a la temperatura ambiental durante una hora antes de limpiarla.

Limpie las hendiduras haciendo lo siguiente:

1. Diluya un detergente suave y aplíquelo en las hendiduras usando un cepillo con cerdas de plástico. Déjelo reposar durante cinco minutos.
2. Rocíe agua tibia en las hendiduras usando un aditamento para rociar agua desde el grifo.
3. Seque bien la repisa y vuelva a colocarla insertando los ganchos en los rieles metálicos y bajando la parte delantera.

Focos



ADVERTENCIA

Desconecte la corriente eléctrica al refrigerador antes de cambiar los focos para evitar descargas eléctricas que podrían causar lesiones graves o la muerte. Después de cambiar los focos, vuelva a conectar la corriente.



Cuidado

Lleve a cabo lo siguiente para evitar lesiones personales o daños a la propiedad:

- Permita que se enfríe el foco.
- Use guantes para cambiar el foco.

- Quite la tapa del foco extrayendo los tornillos hexagonales de 1/4 de pulgada (6 mm). Reemplace los focos con focos para electrodomésticos de 40 watts.
- Vuelva a colocar la tapa del foco atornillando los tornillos hexagonales de 1/4 de pulgada (6 mm).

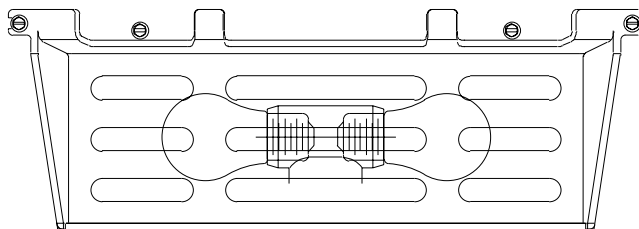

Focos

Sugerencias para conservar energía

Este refrigerador ha sido diseñado para ser uno de los refrigeradores de mayor rendimiento de energía disponibles. Reduzca el consumo de energía llevando a cabo lo siguiente.

- Hágalo funcionar a temperaturas normales entre 55° y 110°F (13° y 43°C) alejado de las fuentes de calor y de la luz directa del sol.
- Fije los controles de las secciones refrigerador, congelador y Chiller Fresh™ a una temperatura que no sea más fría de la necesaria.
- Mantenga llena la sección congelador.
- Mantenga los empaques de la puerta limpios y flexibles. Cambie los empaques si están gastados.
- Mantenga limpios los serpentines del congelador.

Sugerencias para las vacaciones

Siga los siguientes pasos en caso de tomarse vacaciones breves.

1. Saque los alimentos que se puedan echar a perder.
La garantía no cubre las pérdidas de alimentos. Revise su certificado de garantía para ver si cubre algo en específico.
2. Si tiene instalada una máquina para hacer hielo, ponga el brazo de la máquina en posición *desactivada (off)*.

Siga los siguientes pasos en caso de tomarse vacaciones largas.

1. Vacíe las secciones refrigerador y congelador.
2. Desenchufe el refrigerador.
3. Limpie el interior del refrigerador y los empaques de las puertas de acuerdo con las instrucciones de limpieza de la sección «Generalidades» en la sección «Cuidado y limpieza».
4. Deje las puertas abiertas para que pueda circular el aire en el interior.
5. Si tiene instalada una máquina para hacer hielo, cierre el suministro de agua al refrigerador y ponga el brazo de la máquina en posición *desactivada (off)*.

Ruidos del funcionamiento normal

Es posible que este refrigerador nuevo esté reemplazando a uno de diferente diseño, menos eficiente o más pequeño. Los refrigeradores actuales tienen características nuevas y un mejor rendimiento de energía. Como resultado de esto, ciertos ruidos pueden parecer poco comunes. Estos ruidos son normales y pronto le serán familiares. Estos ruidos indican también que el refrigerador está funcionando y rindiendo según su diseño.

1. **Control del Congelador.** El control del congelador hace un clic al arrancar o detenerse el compresor.
2. **Ventilador del Congelador.** El aire del ventilador del congelador se acelera y zumba.
3. **Sistema sellado (evaporador e intercambiador de calor).** El flujo del refrigerante del sistema sellado gorgojea, cruje o suena como agua hirviendo.
4. **Calentador de descarchado.** El calentador de descarchado hace chirridos, silba o cruje.
5. **Cronómetro de descarchado.** Suena como un reloj eléctrico cuando entra y sale del ciclo de descarchado.
6. **Ventilador del condensador.** El aire del ventilador del condensador se acelera y zumba.
7. **Compresor.** El compresor tiene un sonido de tarareo o pulsante.
8. **Cubos de hielo.** Los cubos de hielo de la máquina para hacer hielo (en algunos modelos) caen al recipiente.

Conexión de la válvula de agua de la máquina para hacer hielo. Esta conexión (en algunos modelos) zumba cuando la máquina para hacer hielo se llena con agua. Esto ocurre independientemente de que el refrigerador esté o no esté conectado al suministro de agua. Si no está conectado, anule el ruido colocando el brazo de la máquina para hacer hielo en la posición *desactivada (off)*.

El aislamiento de espuma tiene muy buen rendimiento de energía y excelente capacidad aislante. Sin embargo, no absorbe el ruido tanto como el aislamiento de fibra de vidrio que se usaba anteriormente.

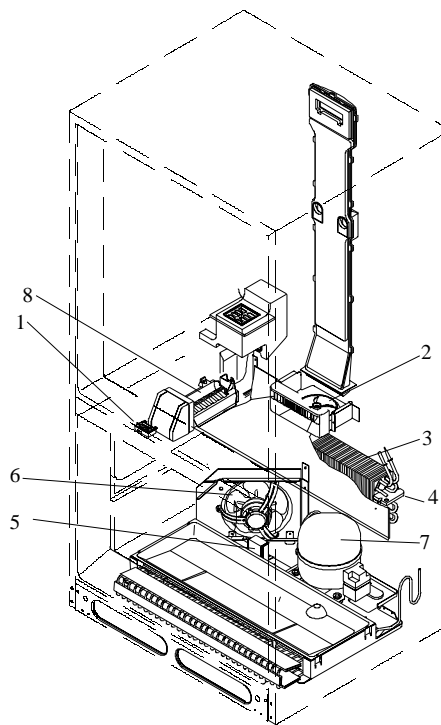

Antes de llamar para solicitar servicio

El refrigerador no funciona.

- Compruebe que el control del congelador esté activado.
- Compruebe que el refrigerador esté enchufado
- Revise el fusible o cortacircuitos. Enchufe otro artefacto en ese tomacorriente de pared.
- Espere 40 minutos para ver si vuelve a arrancar el refrigerador. Si el control del congelador está activado, funcionan las luces pero no están en operación los dos ventiladores ni el compresor, el refrigerador podría estar en el ciclo de descarchado.

Aún no funciona el refrigerador.

- Desenchufe el refrigerador. Cambie los alimentos a otra unidad o ponga hielo seco en la sección congelador para conservar los alimentos. **La garantía no cubre las pérdidas de alimentos.** Revise su certificado de garantía para ver si cubre algo en específico.
- Llame al **1-800-628-5782** dentro de los EE.UU. y al **1-319-622-5511** fuera de los EE.UU. para localizar un técnico de Amana® **autorizado**.

La temperatura de los alimentos parece ser demasiado alta.

- Vea las secciones anteriores.
- Deje que transcurra suficiente tiempo para que los alimentos calientes que se acaban de añadir alcancen la temperatura de la sección refrigerador o congelador.
- Revise los empaques de la puerta para ver si sellan correctamente.
- Limpie los serpentines del condensador.
- Ajuste el control de la sección refrigerador y/o congelador.

La temperatura del sistema Chiller Fresh™ es demasiado alta.

- Fije el control en un ajuste más frío.
- Ajuste el control del congelador a una posición de menor temperatura.

La temperatura de los alimentos es demasiado fría.

- Limpie los serpentines del condensador.
- Ajuste el control de la sección refrigerador.
- Ajuste el control del congelador a una posición de mayor temperatura. Deje que transcurran varias horas para que se ajuste la temperatura.

El refrigerador se acciona con demasiada frecuencia.

- Podría ser normal para mantener una temperatura constante.
- Podría ser que se hayan abierto las puertas con frecuencia o durante un período de tiempo prolongado.
- Deje que transcurra suficiente tiempo para que los alimentos calientes que se acaban de añadir alcancen la temperatura de la sección refrigerador o congelador.
- Limpie los serpentines del condensador.
- Ajuste el control del congelador.
- Revise los empaques de la puerta para ver si sellan correctamente.

Se forman gotas de agua dentro del refrigerador.

- Es normal durante períodos de alta humedad o si se abren las puertas con mucha frecuencia.

Se forman gotas de agua fuera del refrigerador.

- Revise los empaques de la puerta para ver si sellan correctamente.

Los cajones para verduras Garden Fresh™ y el sistema Chiller Fresh™ no cierran con facilidad (en algunos modelos).

- Vea si hay un paquete que impida que cierre bien el cajón.
- Compruebe que el cajón esté en la posición correcta.
- Limpie los canales del cajón con agua tibia y jabonosa. Enjuague y seque bien.
- Aplique una capa delgada de vaselina a los canales del cajón.
- Compruebe que el refrigerador esté nivelado.

El refrigerador tiene mal olor.

- Consulte las instrucciones para la «Eliminación de olores» en la sección de «Cuidado y limpieza».

El refrigerador hace ruidos poco comunes o que parecen demasiado altos.

- Podría ser normal. Consulte la sección de «Ruidos del funcionamiento normal».

Los cubos de hielo tienen mal olor.

- Consulte las instrucciones para la «Eliminación de olores» en la sección de «Cuidado y limpieza».
- Deseche el hielo y lave el recipiente o las bandejas para hielo con más frecuencia. Los cubos de hielo son porosos y absorben olores con facilidad.

Los cubos de hielo se pegan o se «encogen».

- Vacíe el recipiente o las bandejas para hielo con más frecuencia. Si se usan con poca frecuencia, los cubos pueden pegarse o encogerse.

Garantía

Garantía completa de un año
Garantía completa de cinco años en los componentes del sistema sellado y en el
revestimiento del
compartimiento de los alimentos
Garantía limitada de diez años en los componentes del sistema sellado

Primer año

Amana Appliances reparará o reemplazará sin cargo alguno, cualquier pieza que esté defectuosa debido a la mano de obra o a los materiales.

Del segundo al quinto año

Amana Appliances reemplazará, sin cargo alguno, cualquier componente del sistema sellado (compresor, condensador, evaporador, drier, y la tubería de interconexión) y reparará cualquier revestimiento del compartimiento de los alimentos (excluyendo el revestimiento de la puerta) que esté defectuoso debido a la mano de obra o a los materiales.

Del sexto al décimo año

Amana Appliances reemplazará cualquier componente del sistema sellado (compresor, condensador, evaporador y la tubería de interconexión), f.o.b. Amana, Iowa, que esté defectuoso debido a la mano de obra o a los materiales.

Limitaciones de la garantía

- Comienza a partir de la fecha de la compra original.
- Se aplica a productos que se van a usar dentro de los Estados Unidos o en Canadá, si el producto viene de la fábrica con la aprobación de la Asociación de Normas Canadienses.
- El servicio debe realizarlo un técnico de Amana **autorizado**.

La garantía se anulará si:

- La placa del número de serie está borrosa o ilegible.
- Se le ha dado uso comercial al producto, se ha rentado o alquilado.
- El producto tiene algún defecto o daño debido a un accidente, alteración, conexión eléctrica incorrecta, incendio, inundación, relámpagos, u otras condiciones fuera del control de Amana Appliances
- El producto ha sido instalado o usado incorrectamente.

Responsabilidades del propietario

- Proporcionar evidencia de compra (recibo).
- Proporcionar cuidado y mantenimiento normales. Reemplazar los artículos reemplazables por el propietario de acuerdo con las instrucciones que aparecen en el Manual del propietario.
- Permitir que el producto sea razonablemente accesible por el personal de servicio.
- Pagar una compensación de los gastos de servicio por los servicios prestados por el técnico fuera de su horario habitual de trabajo.
- Pagar por las llamadas para solicitar servicio relacionado con la instalación del producto.

En ningún caso Amana Appliances se hará responsable de daños incidentales o emergentes, incluyendo la pérdida de alimentos*

*Esta garantía otorga derechos legales específicos y puede ser que existan otros derechos que difieren de un estado a otro. Por ejemplo, algunos estados no permiten la exclusión o limitación de los daños incidentales o emergentes, por lo tanto, es posible que esta exclusión no le afecte a usted.

Normes électriques	36
Identification du modèle	36
Service après-vente	37
Plan de service après-vente prolongé Asure MC	37
Mise au rebut du réfrigérateur	37
Instructions d'installation	
Espace nécessaire	38
Mise à niveau du réfrigérateur	38
Inversion des portes	38
Raccordement de l'appareil à glaçons à l'alimentation en eau (sur certains modèles)	41
Commandes	42
Commandes Deepfreeze® et Aliments frais	42
Réglage des commandes	42
Liste de contrôle d'installation	43
Caractéristiques Réfrigérateur	
Clayettes Réfrigérateur	44
Système Chiller Fresh™	44
Bacs à légumes Garden Fresh™	45
Rayon de rangement	45
Bac utilitaire avec couvercle	45
Casier laitier	46
Compartiment Snaccess™ (Certains modèles)	46
Compartiments de porte	46
Clayettes de porte	47
Séparateur réglable	47
Caractéristiques Congélateur	
Grille utilitaire à glaçons	47
Clayette en verre	47
Panier métallique	48
Séparateur métallique	48
Dispositif de retenue pour objets en hauteur	48
Entretien et nettoyage	
Général	48
Suppression des odeurs	48
Adhésifs	49
Joint de porte	49
Bobine de condensateur	49
Clayettes en verre	49
Ampoules électriques	49
Conseils pour économiser l'énergie	50
Conseils pour les vacances	50
Bruits de fonctionnement normaux	51
Avant d'appeler le technicien	52
Garantie	53

Ce symbole indique une mesure de sécurité

 **MISE EN GARDE**

Instructions de mise à la terre - Ce réfrigérateur est muni d'une fiche à 3 broches pour prévenir le risque d'électrocution. Si une prise de courant à deux broches est présente, contacter un électricien qualifié et la faire remplacer par une prise de courant à trois broches correctement mise à la terre, conformément aux normes du Code national de l'électricité.

Le réfrigérateur est conçu pour fonctionner sur une ligne séparée de 60 Hz, 15 ampères, de 103 à 126 volts.

Ne jamais couper ou enlever la broche ronde de mise à la terre de la fiche. Le réfrigérateur doit être mis à la terre en tout temps. Ne jamais enlever l'étiquette d'avertissement du cordon d'alimentation.

Ne jamais utiliser d'adaptateur à deux broches.

Ne jamais utiliser de rallonge.

Identification du modèle

Merci d'avoir fait l'achat d'un réfrigérateur Amana®. Veuillez lire attentivement le manuel du propriétaire. Ce manuel renferme des renseignements sur l'entretien de l'appareil. Pour toute question, appeler le service à la clientèle au 1-800-843-0304 aux États-Unis et le 1-319-622-5511 de l'extérieur des États-Unis.

Remplir la carte d'enregistrement et la renvoyer promptement. S'il n'y a pas de carte d'enregistrement, appeler le service à la clientèle.

Lorsque vous communiquez avec Amana, veuillez fournir les renseignements concernant l'appareil. Ces renseignements apparaissent sur la plaque du numéro de série située dans le coin gauche supérieur du compartiment réfrigérateur. Veuillez noter les renseignements suivants:

Numéro de modèle : _____

Numéro de fabrication : _____

Numéro de série : _____

Date d'achat : _____

Nom et adresse du marchand : _____

Service après-vente

Garder une copie de la facture pour référence ultérieure ou en cas d'utilisation de la garantie. Pour toutes questions ou pour localiser un réparateur agréé, appeler le 1-800-NAT-LSVC (1-800-628-5782) pour les États-Unis ou le 1-319-622-5511 hors des États-Unis. Toute prestation de garantie doit être effectuée par un réparateur agréé. Amana recommande également de contacter un réparateur agréé même lorsque la garantie vient à expiration.

Plan de service après-vente prolongé Asure MC

Amana offre un plan de protection à long terme pour cette cuisinière. Le plan de service après-vente prolongé Asure MC a été créé pour compléter la solide garantie qui couvre votre appareil. Le plan couvre les pièces détachées, la main-d'oeuvre et les frais de transport. Appeler le 1-800-528-2682 pour obtenir tous renseignements.

Mise au rebut du réfrigérateur

IMPORTANT : Les enfants qui se trouvent enfermés dans un réfrigérateur et y meurent d'asphyxie ne sont pas un problème du passé. Les réfrigérateurs mis au rebut ou abandonnés sont encore dangereux, même s'ils ne sont là que « pour quelques jours ». Lors de la mise au rebut d'un réfrigérateur, veiller à suivre les indications ci-dessous pour éviter les accidents.

AVANT DE JETER VOTRE VIEUX RÉFRIGÉRATEUR OU CONGÉLATEUR :

- Enlever les portes.
- Laisser les étagères en place de façon à ce que les enfants aient des difficultés à se glisser à l'intérieur.

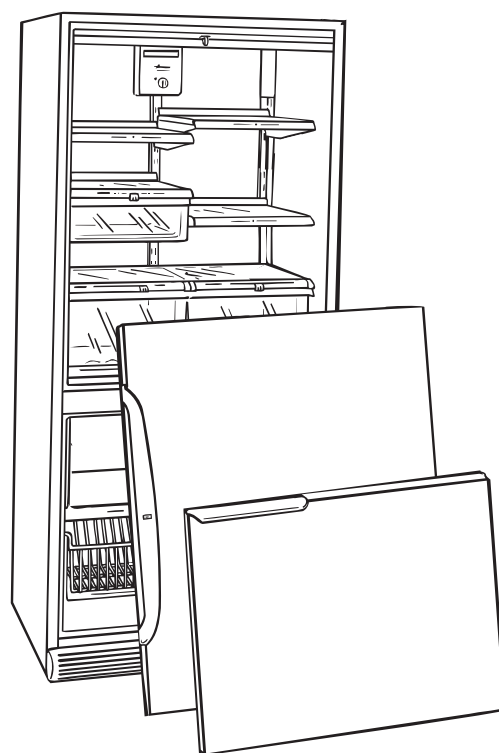

Instructions d'installation

Une installation adéquate assurera le fonctionnement efficace de ce réfrigérateur. Amana Appliances ne peut être tenu responsable en cas d'installation inadéquate.

Espace nécessaire



Conservé toutes matières ou vapeurs inflammables telles que l'essence à distance sûre du réfrigérateur. Le non respect de cette consigne risque d'entraîner une explosion, un incendie, des brûlures, voire la mort.

- Laisser un espace de 1 po (2,5 cm) au haut du réfrigérateur pour assurer un apport d'air suffisant.
- Si le réfrigérateur est équipé d'un appareil à glaçons, veiller à laisser suffisamment d'espace à l'arrière pour le raccordement à l'alimentation en eau. S'il n'est pas équipé d'appareil à glaçons, il peut toucher le mur arrière.
- Si le réfrigérateur est placé près d'un mur ou d'une cloison, laisser un minimum de 2 1/2 po (64 mm) de chaque côté (en fonction du modèle) pour permettre l'ouverture de la porte à 90°.

REMARQUE : Ne pas placer le réfrigérateur près d'un four, d'un radiateur ou d'une autre source de chaleur ni dans un endroit où la température risque de tomber au-dessous de 55 °F (13 °C).

Mise à niveau du réfrigérateur

Dans certains cas, la porte doit être inversée pour permettre son ouverture complète. Si c'est le cas, passer à la partie « Inversion des portes » avant de mettre le réfrigérateur de niveau.

Si le réfrigérateur doit être raccordé à l'alimentation en eau, passer à la partie « Raccordement de l'appareil à glaçons », avant de mettre le réfrigérateur de niveau.

1. Brancher le réfrigérateur.
2. Le mettre à son emplacement final.
3. Pour mettre le réfrigérateur à plat, placer un niveau sur le dessus de l'appareil.
 - Enlever la grille de ventilation. Enlever le couvre-charnière inférieur si le réfrigérateur est doté d'un pied stabilisateur. la tige avant de poser la porte.
 - Tourner les vis de réglage à rouleaux à tête hexagonale de 3/8 po (9,5 mm) pour élever ou abaisser le réfrigérateur.

- Tourner les pieds de stabilisation dans le sens horaire afin de soulever ou dans le sens antihoraire a d'abaisser le réfrigérateur. Les pieds de stabilisation doivent reposer fermement sur le plancher. Le devant de l'appareil doit être 1/4 po (6 mm) plus haut que l'arrière.
- Tourner le pied stabilisateur (sur certains modèles) dans le sens des aiguilles d'une montre jusqu'à ce qu'il repose fermement sur le plancher.

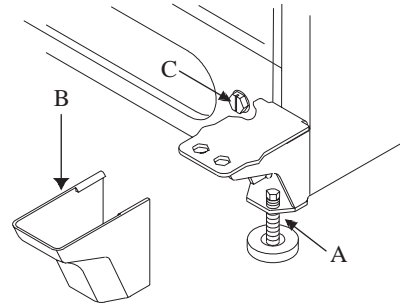

- A. Pied de stabilisation (certains modèles)
- B. Vis de réglage du rouleau
- C. Couvercle de la charnière inférieure

Mise à niveau du réfrigérateur

Inversion des portes



Pour éviter toute décharge électrique susceptible de causer des blessures graves ou mortelles, débrancher l'alimentation du réfrigérateur avant de retirer les portes. Rebrancher l'appareil une fois que les portes ont été remises en place.

Outils nécessaires

- Couteau à mastic (lame recouverte de ruban-masque)
- Tourne-écrou de 5/16 po (8 mm)
- Tourne-écrou de 3/8 po (16 mm)
- Tournevis cruciforme
- Tournevis à lame plate

Dans certains cas, la porte doit être inversée pour permettre son ouverture complète. Pour inverser les portes, procéder comme suit :

1. Retirer et inverser les poignées du réfrigérateur et du congélateur en procédant comme suit:

IMPORTANT : Pour éviter d'érafler les surfaces du réfrigérateur lors des manipulations ci-dessous, **il faut impérativement couvrir la lame du tournevis et du couteau à mastic de ruban-masque.**

Réfrigérateur

- Soulever les capuchons des extrémités à l'aide d'un couteau à mastic recouvert de ruban gommé. Retirer les capuchons des extrémités de la porte du réfrigérateur. Retirer la poignée de porte en enlevant les 2 vis de fixation à chaque extrémité de la poignée. Le logo de la plaque signalétique s'inversera automatiquement.

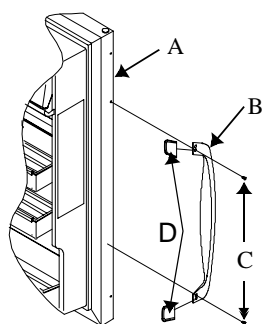

A. Porte du réfrigérateur
B. Poignée
C. Vis de la poignée
D. Capuchons des extrémités

Retrait de la poignée du réfrigérateur

Congélateur

- Soulever le rebord arrière du capuchon de la poignée à l'aide d'un couteau à mastic recouvert de ruban gommé. Retirer le capuchon de la poignée. Retirer la poignée de porte en enlevant la vis de fixation de chaque côté de la poignée.
- Soulever les deux bouchons de bouton du côté de la charnière de la porte à l'aide d'un couteau à mastic recouvert de ruban gommé. Conserver les bouchons de bouton car ils seront réutilisés ultérieurement.

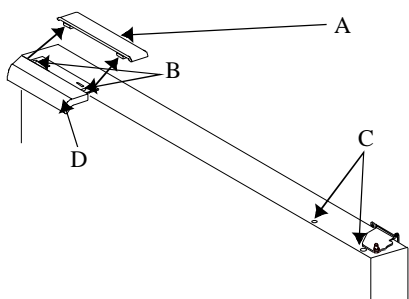

A. Capuchon de la poignée
B. Vis
C. Bouchon de bouton
D. Poignée du congélateur

Retrait de la tige poignée du congelador

2. Retirer le couvre-charnière supérieur. Celui s'enlève facilement. Retirer la charnière supérieure et le dispositif de retenue de la charnière à l'aide d'un tournevis à tête hexagonale.
3. Enlever la porte du réfrigérateur en soulevant la broche de la charnière centrale.
4. Retirer la broche de la charnière centrale à l'aide d'un tournevis à tête hexagonale.

5. Retirer la porte du congélateur en la soulevant hors de la charnière inférieure. Une tige de soutien interne peut glisser hors du trou de la charnière. Replacer la tige du côté où la charnière a été déplacée avant de suspendre la porte.
6. Retirer le support de la charnière centrale et le dispositif de retenue de la charnière avec un tournevis cruciforme.
7. Enlever la grille de ventilation et le couvre-charnière inférieur. Ils se détachent facilement.
8. Enlever la charnière inférieure et sa cale à l'aide du tourne-écrou.

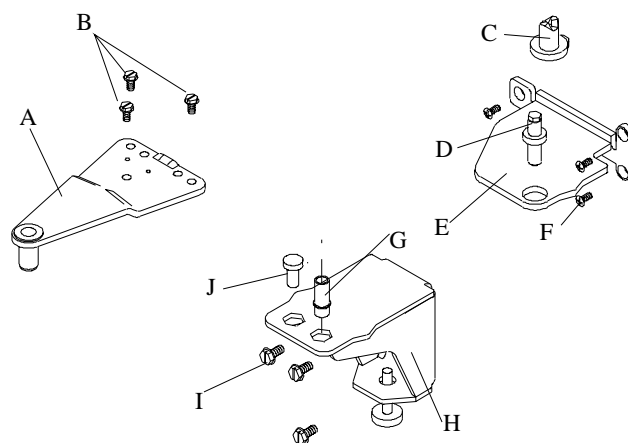

A. Charnière supérieure
B. Vis de $\frac{5}{16}$ " po (8 mm)
C. Ferme-porte
D. Axe de la charnière centrale
E. Charnière centrale
F. Vis cruciformes
G. Axe de la charnière inférieure
H. Charnière inférieure
I. Vis de $\frac{3}{8}$ " po (10 mm)
J. Bonde en plastique

Charnière

9. Inverser les portes si nécessaire en procédant comme suit :
 - Retirer les bouchons de bouton du côté opposé du réfrigérateur à l'aide d'un couteau à mastic recouvert de ruban gommé. Insérer les bouchons de bouton dans les trous situés à gauche du retrait de la charnière.
 - Enlever les butées des deux portes en dévissant les vis à l'aide d'un tournevis cruciforme. Monter la butée de l'autre côté de la porte.

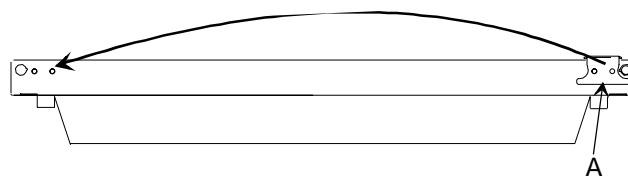

A. Butée
Butée

- Retirer la tige de soutien interne de la porte du congélateur qui se trouve sous la poignée du congélateur. Poser la tige de soutien interne dans le trou de la charnière du côté opposé de la porte.

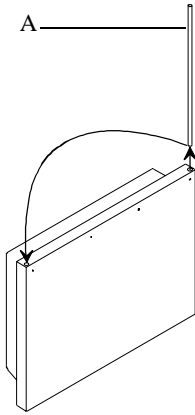

A. Tige de support interne

Déplacement de la tige de soutien interne

10. Suspendre de nouveau les portes en replaçant les charnières inférieure, centrale et supérieure, de même que les portes du réfrigérateur et du congélateur répétant les étapes 2 à 8 dans l'ordre inverse.

- Déplacer le bouchon en plastique de côté gauche au côté droit de la charnière inférieure. Pincer les attaches qui se trouvent en dessous de la charnière pour l'enlever.
- Déplacer la bonde en plastique de la charnière inférieure gauche à la charnière inférieure droite à l'aide de pinces pointues. Pincer les pattes du dessous de la charnière afin de les enlever.
- Utiliser un sou dans la partie supérieure pour espacer la porte de $\frac{3}{4}$ po (18 mm) du bâti du réfrigérateur.
- Le côté de la poignée de porte doit être environ $\frac{1}{8}$ po (3 mm) plus élevé que le celui de la charnière.

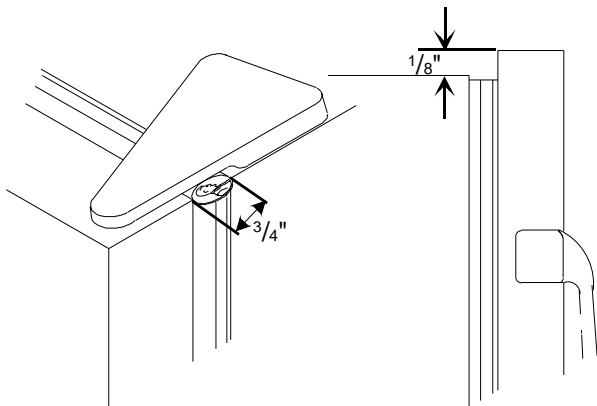

Espacement de la porte

11. Replacer les poignées de porte du congélateur. Modèles avec capuchon de poignée du congélateur.

- Installer la poignée du côté opposé de la porte avec les vis de fixation retirées lors de l'étape précédente.
- Incliner le rebord avant du capuchon de la poignée vers le bas en direction de la lèvre arrière de la poignée du congélateur. Vérifier que l'attache inférieure sur le capuchon du congélateur glisse sous la lèvre arrière de la poignée du congélateur. Insérer le rebord arrière du capuchon de la poignée en place. Insérer 2 bouchons de bouton dans les trous de fixation vides.

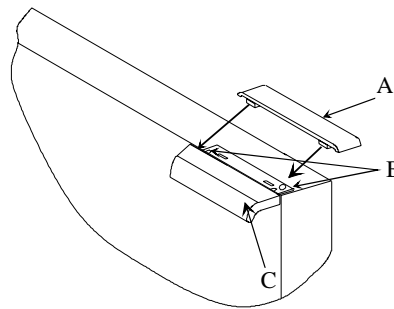

A. Capuchon de la poignée

B. Vis

C. Poignée du congélateur

Remplacement de la poignée

12. Replacer la poignée de porte du réfrigérateur.

- À l'aide d'un couteau à mastic dont la lame a été recouverte de ruban-masque, faire levier sur les deux obturateurs du côté charnière de la porte. Monter la poignée de l'autre côté de la porte à l'aide des quatre vis retirées précédemment.
- Enclencher la garniture de la poignée en place. Mettre les quatre obturateurs dans les orifices de montage vides.

Raccordement de l'appareil à glaçons à l'alimentation en eau (sur certains modèles)

DANGER

Pour éviter tout risque d'électrocution pouvant causer des blessures graves, voire le décès, couper l'alimentation en électricité du réfrigérateur avant de raccorder l'alimentation en eau. Après avoir replacé les portes, rebrancher l'alimentation en électricité.

ATTENTION

Observer les consignes suivantes pour éviter tout dommage matériel :

- S'assurer que la pression de l'eau à l'électrovanne est bien entre 20 et 100 livres par pouce carré (138 et 690 kPa).
- Serrer les raccords et les écrous à l'aide de pinces et de clés. Ne pas trop serrer.
- Vérifier qu'il n'y a pas de fuites et les réparer s'il y a lieu avant de mettre le réfrigérateur à son emplacement final. Procéder à une nouvelle vérification 24 heures après le raccordement.

Important

- Avant d'effectuer le raccordement à l'alimentation en eau, contacter un plombier pour raccorder la conduite en cuivre à l'arrivée d'eau de la maison conformément aux codes et règlements locaux.
- Amana ne recommande pas l'utilisation d'un robinet à étrier de $\frac{3}{16}$ po (5 mm) ni de robinet auto-taraudeur. L'un comme l'autre réduisent le débit d'eau, se bouchent au fil des années et peuvent par ailleurs provoquer des fuites lorsqu'on essaie de les réparer. Pour convenir, un robinet d'arrêt exige le percement d'un trou de $\frac{1}{4}$ po (6 mm) dans la conduite d'alimentation en eau avant d'y fixer le robinet. Amana ne peut être tenue responsable des dommages causés par un raccordement incorrect de l'alimentation en eau.

Matériel nécessaire

Une tubulure flexible en cuivre de diamètre externe de $\frac{1}{4}$ po (6 mm) est nécessaire. La longueur de la conduite doit être suffisante pour couvrir la distance entre l'arrivée d'eau de l'électrovanne et le point de raccordement à l'alimentation en eau à l'arrière du réfrigérateur, additionnée de 8 pi (2,4 m) pour former une boucle permettant le déplacement de celui-ci sans avoir à désolidariser la conduite.

Marche à suivre

1. Enlever le capuchon en plastique de l'orifice d'arrivée d'eau de l'électrovanne.

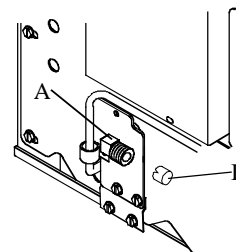

- A. Orifice d'arrivée d'eau de l'électrovanne
B. Capuchon en plastique

Retrait de capuchon

2. Mettre l'écrou et le manchon en laiton sur la tubulure en cuivre. (Ceux-ci se trouvent dans le paquet d'imprimés.) Insérer la tubulure en cuivre dans l'orifice d'arrivée d'eau de l'électrovanne. Raccorder l'écrou en laiton qui se trouve sur la tubulure en cuivre à l'orifice d'arrivée d'eau de l'électrovanne. Veiller à ce que la tubulure soit bien en place en tirant dessus.

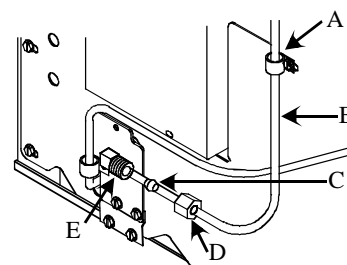

- A. Bride de fixation en P
B. Tubulure en cuivre
C. Manchon en laiton
D. Écrou en laiton
E. Orifice d'arrivée d'eau de l'électrovanne

Raccordement de l'appareil à glaçons à l'alimentation en eau

3. Ouvrir l'alimentation en eau du réfrigérateur et vérifier qu'il n'y a pas de fuites. Réparer toute fuite au niveau du raccordement. Veiller à ne pas trop serrer l'écrou.
4. Faire une boucle de service en veillant soigneusement à éviter de plier la tubulure. Fixer la tubulure en cuivre sur le réfrigérateur à l'aide de la bride de fixation en P.

Commandes

Ce réfrigérateur fonctionne de façon plus efficace lorsque la température ambiante se situe entre 55° et 110 °F (13 °C à 43 °C).

Commandes Deepfreeze® et Aliments frais

La commande Aliments frais est située sur la partie arrière supérieure du compartiment Aliments frais.

La commande Deepfreeze® est située sur le plafond avant gauche du compartiment Deepfreeze®.

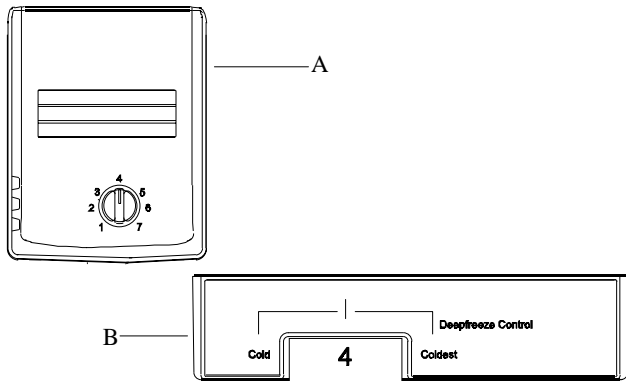

A. La commande réfrigérateur B. La commande congélateur
Commandes

Lorsque la commande Deepfreeze® est en position OFF (ARRÊT), ni l'un ni l'autre des compartiments Aliments frais ou Deepfreeze® ne refroidiront. Au départ, régler ces deux commandes sur 4. Attendre 24 heures avant que les compartiments Aliments frais et Deepfreeze® n'aient atteint les températures désirées. Après 24 heures, régler les commandes sur les valeurs désirées, un chiffre à la fois. Le réglage le plus chaud est 1, tandis que 7 est le réglage le plus froid.

Réglage des commandes

Régler les commandes avec précision à l'aide d'un thermomètre domestique dont les températures se situent entre -5° et 50 °F (-21° et 10 °C).

Placer le thermomètre entre les emballages congelés dans le compartiment Deepfreeze®. Attendre 5 à 8 heures. Si la température Deepfreeze® ne se situe pas entre 0° et 2 °F (-17° et -16 °C), régler la commande, un chiffre à la fois. Vérifier de nouveau après 5 à 8 heures.

Placer le thermomètre dans un verre d'eau au milieu du compartiment Aliments frais. Attendre 5 à 8 heures. Si la température du compartiment Aliments frais ne se situe pas entre 38° et 40 °F (3° et 4 °C), régler la commande, un chiffre à la fois. Vérifier de nouveau après 5 à 8 heures.

Liste de contrôle d'installation

Cette liste de contrôle d'installation est présentée pour usage personnel seulement.

Client **Installateur**

- | | | |
|--|--------------------------|---|
| <input type="checkbox"/> | <input type="checkbox"/> | Portes
Les poignées sont solidement fixées aux portes. |
| <input type="checkbox"/> | <input type="checkbox"/> | Le côté de la poignée de porte est 1/8 po (3 mm) plus élevé que le côté de la charnière de la porte. (La porte s'abaisse lorsqu'elle est remplie de nourriture.) |
| <input type="checkbox"/> | <input type="checkbox"/> | Les portes sont bien scellées au meuble du réfrigérateur. |
| Mise à niveau | | |
| <input type="checkbox"/> | <input type="checkbox"/> | Le réfrigérateur est incliné de 1/4 po (6 mm) de l'avant vers l'arrière. |
| <input type="checkbox"/> | <input type="checkbox"/> | La grille est bien fixée au réfrigérateur. |
| Appareil à glaçons | | |
| <input type="checkbox"/> | <input type="checkbox"/> | L'alimentation en eau du réfrigérateur fonctionne. |
| <input type="checkbox"/> | <input type="checkbox"/> | Aucune fuite n'est présente dans le raccord entre l'alimentation en eau domestique et le réfrigérateur. (Après 24 heures, le client doit vérifier si le raccord ne fuit pas.) |
| <input type="checkbox"/> | <input type="checkbox"/> | L'appareil à glaçons est prêt à fabriquer des glaçons. (La fabrication du premier lot de glace peut prendre jusqu'à 24 heures.) |
| Documentation concernant le produit | | |
| <input type="checkbox"/> | <input type="checkbox"/> | Le manuel du propriétaire doit comprendre les renseignements suivants :
- carte d'enregistrement de l'appareil
- commandes réfrigérateur et congélateur
- système Chiller Fresh™
- bacs à légumes Garden Fresh™
- bruits de fonctionnement normaux |

Notes _____

Signature du client

Signature de l'installateur

Nom de l'entreprise de l'installateur/
Numéro de téléphone

Date

Caractéristiques

Réfrigérateur



Attention

Pour éviter tous dégâts matériels, s'assurer que la clayette est bien installée avant de placer des articles sur celle-ci.

Clayettes Réfrigérateur

Les clayettes réfrigérateur sont réglables afin de satisfaire aux besoins individuels de rangement. Certains modèles comprennent des clayettes Spillsaver™. Celles-ci retiennent de simples éclaboussures pour un nettoyage plus facile. Les clayettes EasyGlide™ se tirent vers l'avant pour permettre un accès facile aux articles rangés à l'arrière.



Attention

Pour éviter tous dégâts matériels ou toutes blessures graves, manipuler les clayettes en verre trempé avec soin. Les clayettes peuvent se casser soudainement si elles sont entaillées, égratignées ou exposées à un changement soudain de température.

- Enlever les clayettes en soulevant le devant et en relâchant les crochets de la tringle en métal, puis en tirant.
- Replacer les clayettes en insérant les crochets dans la tringle en métal et en rabaisant le devant.

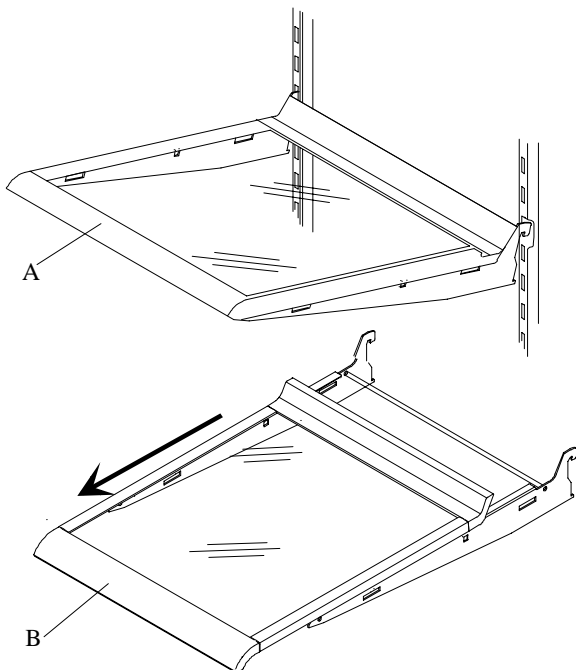

A. Clayettes Spillsaver™

B. Clayettes EasyGlide™

Clayettes

Système Chiller Fresh™

Le bac à viande à température contrôlée se compose d'un tiroir entouré d'un manchon. De l'air en provenance du congélateur circule entre le tiroir et le manchon, gardant ainsi les aliments frais plus longtemps et à une température jusqu'à 5° F (3° C) plus froide que dans le reste du compartiment réfrigérateur.

Le thermostat du bac à viande se trouve sous la moulure avant de la tablette. Celui-ci contrôle la quantité d'air froid qui circule autour du bac. Coulisser le thermostat sur "COLD" (froid) pour que la température soit équivalente à la température normale du compartiment réfrigérateur et sur "COLDER" (plus froid) pour une température plus froide. Des cristaux de glace peuvent se former dans le bac sur le réglage "COLDER". L'air froid qui circule autour du bac peut également changer la température du compartiment réfrigérateur, dont le thermostat peut devoir être modifié.

Le bac à viande avec thermostat peut être déplacé de gauche à droite dans le réfrigérateur pour satisfaire aux besoins de rangement. Procéder comme suit pour déplacer le bac :

1. Pour enlever le bac, le soulever et tirer vers soi. Retirer la tablette en soulevant l'avant, ce qui le dégage de la crémaillère, puis tirer.
2. Enlever le capuchon en plastique de la paroi arrière du compartiment réfrigérateur en plaçant un couteau recouvert de ruban-masque sous le capuchon et en faisant levier vers l'avant.

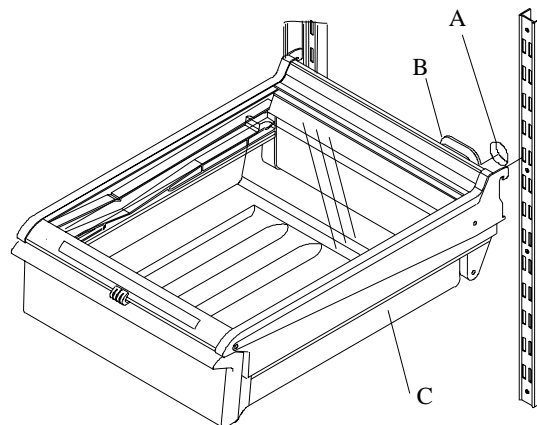

A. Entrée d'air
C. Manchon

B. Gaine

Placement du Système Chiller Fresh™

3. Faire pivoter la gaine de 180° vers le côté opposé.
4. Insérer le capuchon en plastique dans le côté opposé du compartiment réfrigérateur. S'assurer qu'il est bien en place. L'air froid peut faire geler les aliments si le capuchon n'est pas mis en place.

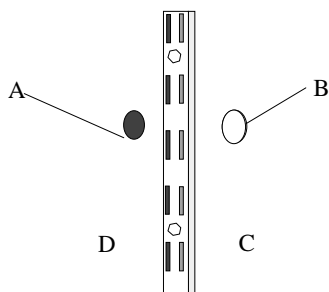

- A. Capuchon en plastique retiré B. Capuchon en plastique
C. Droite D. Gauche

Placement du capuchon

- Pour remettre la tablette en place, insérer les crochets dans la crémaillère et abaisser l'avant. Utiliser les encoches 4 à 6 uniquement.
- Pour remettre le bac, le glisser en place. S'assurer que la gaine est bien ajustée sur l'arrivée d'air de la paroi arrière.

Bacs à légumes Garden Fresh™

Les bacs à légumes Garden Fresh™ permettent de conserver la fraîcheur des aliments plus longtemps. Envelopper les aliments hermétiquement. Ne pas laver les aliments avant de les placer dans les bacs. L'humidité excessive peut gâter les aliments prématurément. Ne pas étendre d'essuie-tout dans les tiroirs, car ce type de papier retient l'humidité.

La commande du bac à légumes Garden Fresh™ est située sous les moulures avant. La commande règle le taux d'humidité du bac. La mettre sur « high » (élevé) pour les aliments feuillus tels que la laitue, les épinards ou le chou. La mettre sur « low » (faible) pour les aliments à peau tels que le chou-fleur, le maïs ou les tomates.

Enlever la clayette et les bacs à légumes Garden Fresh™ en procédant de la façon suivante :

- Ouvrir le bac à légumes situé à gauche. Dans le cas des portes dont les charnières sont à gauche, ouvrir le bac à légumes situé à droite.

⚠ Attention

Pour éviter tous dégâts matériels ou toutes blessures, manipuler avec précaution les clayettes en verre trempé. Celles-ci peuvent se casser soudainement si elles sont ébréchées, égratignées ou exposées à des changements de température brusques.

- Enlever le dessus en verre du bac à légumes en le poussant doucement par en dessous. Incliner une extrémité vers le haut et tirer.

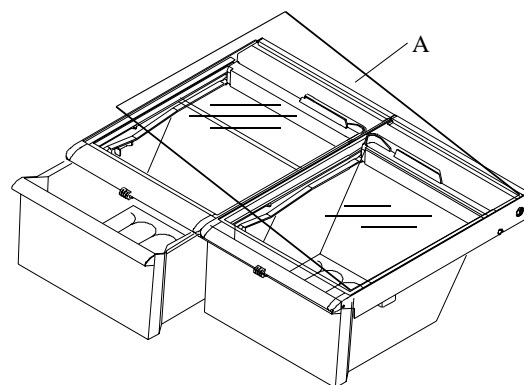

- A. Dessus en verre du bac à légumes

Retrait du dessus de bac à légumes

- Enlever le cadre gauche du bac à légumes en soulevant l'avant tout en soutenant le dessous et en tirant. Lorsque les charnières des portes sont à gauche, enlever le bac à légumes situé à droite.
- Enlever la barre de soutien dans l'embrasure de la partie inférieure centrale du compartiment Aliments frais.
- Enlever l'autre bac à légumes en le faisant glisser vers le mur opposé. Soulever l'avant tout en soutenant le dessous et en tirant.
- Replacer les bacs à légumes et la clayette en renversant les étapes 2 à 5.

Rayon de rangement

Le rayon de rangement permet de ranger facilement des articles tels qu'une grosse bouteille, des oeufs, etc.

- Suspendre le rayon en insérant les attaches dans les trous situés sur le côté de la clayette.

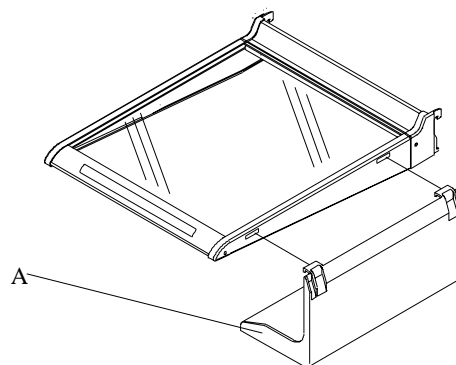

- A. Rayon de rangement

Placement du rayon de rangement

Bac utilitaire avec couvercle

Le bac utilitaire comporte un couvercle et un oeufrier amovible. Lorsque l'oeufrier est retiré, le bac peut recevoir des articles tels que des cartons d'oeufs, des glaçons, etc.

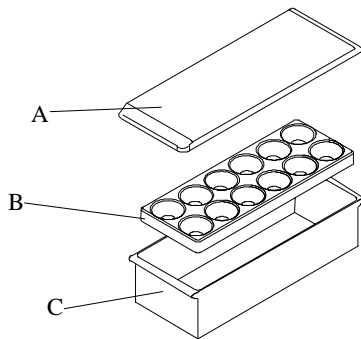

A. Couverture
B. Oeufrier
C. Bac utilitaire

Bac utilitaire avec couvercle

Casier laitier

Le casier laitier permet de ranger facilement des articles tels que le beurre, le fromage, etc.

- Retirer le casier laitier en soulevant la porte, en poussant les attaches vers le centre et en le tirant vers soi.
- Replacer le casier laitier en le faisant glisser jusqu'à ce que les attaches soient bien en place et en abaissant la porte.

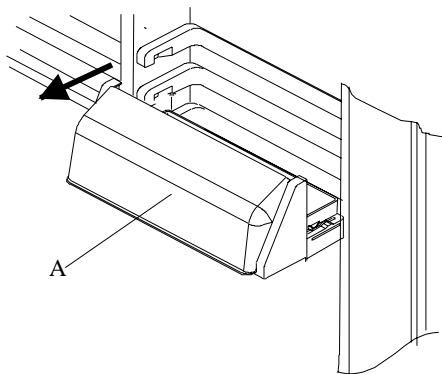

A. Porte
Casier laitier

Compartment Snaccess™ (Certains modèles)

Le compartiment Snaccess™ permet de ranger facilement les menus articles et les amuse-gueule. La partie supérieure peut être enlevée et la partie inférieure peut être utilisée comme bac de porte supplémentaire.

- Retirer le compartiment Snaccess™ en soulevant la porte, en poussant les attaches vers le centre et en le tirant vers soi.
- Replacer le compartiment Snaccess™ en le faisant glisser jusqu'à ce que les attaches soient bien en place et en abaissant la porte.

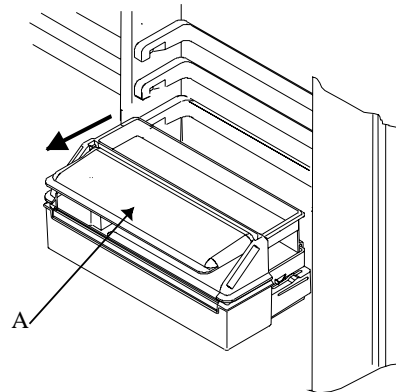

A. Porte

Retrait du compartiment Snaccess™

Compartiments de porte

Les compartiments de porte sont réglables pour satisfaire aux besoins individuels de rangement.

- Pour enlever les compartiments de porte, pousser les attaches vers le centre et tirer.
- Pour remettre les compartiments de porte en place, les glisser en place jusqu'à ce que les attaches soient bien en place.

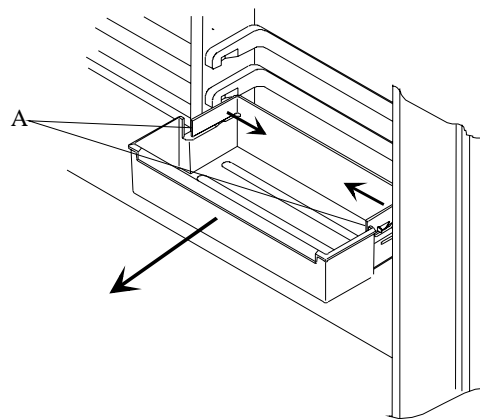

A. Attaches
Compartiments de porte

Caractéristiques Congélateur

Clayettes de porte

- Pour enlever les clayettes de porte, soulever les extrémités et les tirer vers soi.
- Pour remettre les clayettes de porte en place, faire glisser la clayette vers l'intérieur.

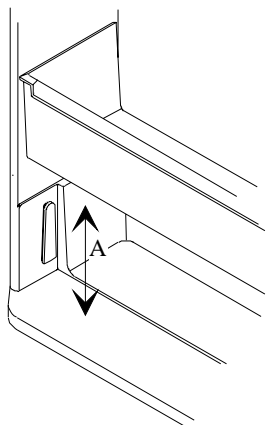

A. Soulever clayettes

Clayettes de porte

Séparateur réglable

Le séparateur réglable garde les articles en place et peut être déplacé en fonction des besoins. Le séparateur réglable s'utilise dans tous les bacs et les balconnets de porte.

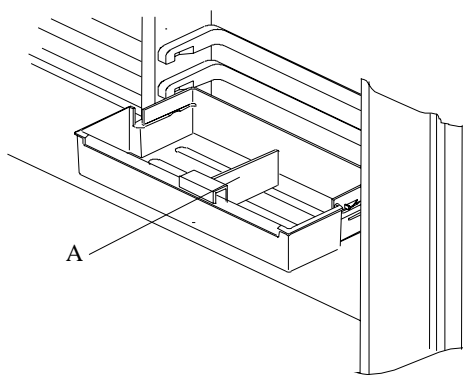

A. Séparateur réglable

Séparateur réglable



Attention

Pour éviter tous dégâts matériels, s'assurer que la clayette est bien en place avant de replacer les articles sur celle-ci.

Grille utilitaire à glaçons

La grille utilitaire à glaçons permet l'accès facile aux bacs à glaçons et au seau à glace.

Déplacer la grille utilitaire à glaçons en procédant comme suit :

1. Enlever la grille utilitaire à glaçons en soulevant la grille hors de la rondelle d'étanchéité et la tirant.
2. Retirer les vis et les rondelles d'étanchéité. Enlever les fiches de la paroi opposée du congélateur. Replacer les fiches avec les vis.
3. Replacer la grille utilitaire à glaçons en installant celle-ci sur la rondelle d'étanchéité et en la faisant glisser jusqu'à ce qu'elle soit bien en place.

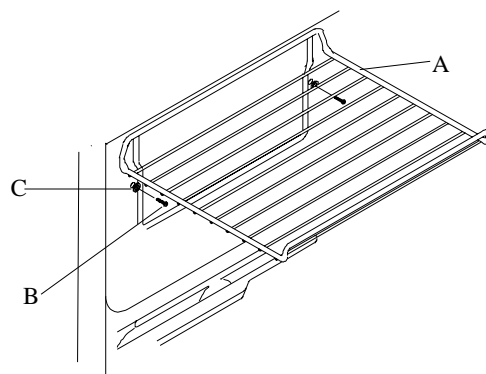

A. Grille utilitaire à glaçons B. Vis

C. Rondelle d'étanchéité

Grille utilitaire à glaçons

Clayette en verre

- Retirer la clayette métallique en la tirant vers soi. Donner un coup sec si nécessaire.
- Replacer la clayette en verre en la faisant glisser jusqu'à ce qu'elle soit bien en place.

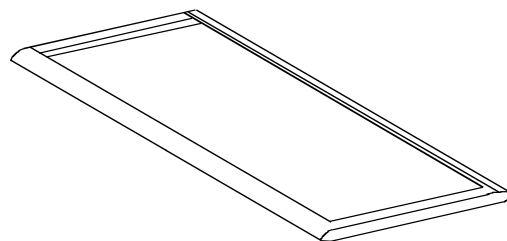

Clayette en verre

Entretien et nettoyage

Panier métallique

Le panier métallique peut être tiré comme un tiroir pour faciliter l'accès aux articles se trouvant vers l'arrière du compartiment.

- Pour enlever le panier, le soulever et tirer.
- Pour remettre le panier en place, le faire glisser.

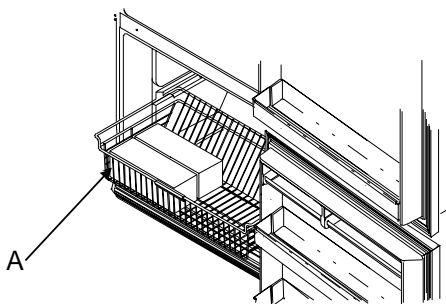

A. Panier métallique

Panier métallique

Séparateur métallique

Le séparateur métallique permet de répartir l'espace de rangement. Il peut être déplacé à gauche ou à droite.

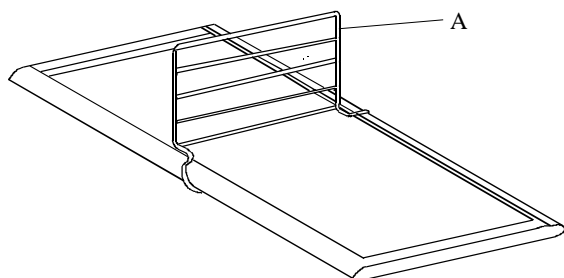

A. Séparateur métallique

Séparateur métallique

Dispositif de retenue pour objets en hauteur

Le dispositif de retenue pour objet en hauteur empêche les objets longs ou en hauteur de tomber des bacs de porte ou des clayettes de porte.

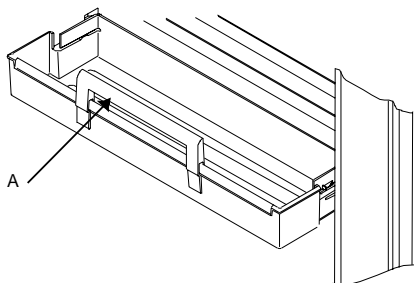

A. Dispositif de retenue pour objets en hauteur

Dispositif de retenue pour objets en hauteur

⚠ MISE EN GARDE

Pour éviter tout risque d'électrocution qui pourrait causer des blessures graves voire mortelles, débrancher le courant du réfrigérateur avant de procéder au nettoyage. Après le nettoyage, brancher de nouveau le courant.

⚠ Attention

Pour éviter tous dégâts matériels ou toutes blessures corporelles, lire et suivre toutes les directives du fabricant des produits de nettoyage de l'appareil.

Général

1. Nettoyer les surfaces avec 4 c. à table de bicarbonate de soude dissout dans un litre d'eau tiède et un linge doux et propre.
2. Rincer les surfaces à l'eau tiède et les essuyer avec un linge doux et propre.
 - Ne pas utiliser les articles suivants :
 - produits nettoyants abrasifs ou décapants, ammoniacs, javellisants, etc.
 - détergents ou solvants concentrés
 - tampons à récurer métalliquesCes articles peuvent égratigner, craqueler ou décolorer les surfaces.
 - Ne pas placer les bacs, clayettes, etc. dans le lave-vaisselle

Suppression des odeurs

1. Enlever toute la nourriture et débrancher le réfrigérateur.
2. Nettoyer toutes les surfaces intérieures, notamment la partie supérieure, la partie inférieure et les parois conformément aux instructions « générales ». Porter une attention spéciale aux coins, fissures et rainures, de même qu'aux tiroirs, clayettes et joints.
3. Nettoyer et essuyer toutes les bouteilles, tous les contenants et les pots avant de remettre la nourriture dans le réfrigérateur. Emballer la nourriture dans des récipients scellés hermétiquement afin de prévenir l'émanation d'odeurs. Après 24 heures, vérifier si l'odeur persiste toujours.

Si l'odeur persiste, procéder de la façon suivante:

4. Recommencer les étapes 1 et 2.
5. Placer les légumes croquants de jardin sur la clayette supérieure du compartiment réfrigérateur. Recouvrir les compartiments réfrigérateur et congélateur, notamment les portes, avec des feuilles de papier journal noir et blanc chiffonnées.

6. Disposer les briquettes de charbon de bois un peu partout sur le papier journal.
7. Fermer les portes et laisser en place durant 24 à 48 heures.
8. Enlever les briquettes de charbon de bois et les journaux.
9. Recommencer les étapes 2 et 3.

Contactez le service à la clientèle si l'odeur persiste toujours. Consultez la section "Identification du modèle" pour connaître le numéro de téléphone.

Adhésifs

1. Enlever les résidus de colle en frottant l'adhésif avec du dentifrice jusqu'à ce que celui-ci se décolle.
2. Rincer les surfaces à l'eau tiède. Essuyer la surface avec un linge doux et propre.

Joints de porte

1. Nettoyer les joints de porte tous les 3 mois conformément aux instructions de la section "Général".
2. Appliquer une mince couche de pétrolatum afin de maintenir la souplesse des joints.

Bobine de condensateur

Nettoyer la bobine de condensateur tous les 3 mois afin d'assurer un rendement maximum du réfrigérateur. La poussière accumulée et les peluches peuvent entraîner les problèmes suivants:

- refroidissement moins efficace
 - consommation d'énergie plus élevée
 - défaillance de pièce prématurée
1. Enlever la grille en tenant les extrémités et en tirant vers l'avant.
 2. Nettoyer la surface avant de la bobine du condensateur avec le suceur d'un boyau d'aspirateur.
 3. Replacer la grille en insérant les attaches dans les trous et en les mettant en place avec un claquement.

Attention

Pour éviter tous dégâts matériels, recouvrir le plancher en vinyle mou ou tout autre type de plancher avec du carton, des tapis ou autre matériel de protection.

4. Soulever le pied de stabilisation (sur certains modèles) en le tournant dans le sens antihoraire.
5. Tirer le réfrigérateur loin du mur. Passer une brosse d'aspirateur à travers la grille de sortie du ventilateur du condensateur à l'arrière du réfrigérateur.

Clayettes en verre

Attention

Pour éviter tous dégâts matériels ou toutes blessures corporelles, manipuler les clayettes en verre trempé avec soin. Celles-ci peuvent casser soudainement si elles sont entaillées, égratignées ou exposées à un changement soudain de température.

Enlever la clayette en soulevant le devant, en relâchant les crochets de la tringle en métal, puis en tirant. Placer la clayette sur une serviette. La laisser s'adapter à la température ambiante avant de procéder au nettoyage.

Nettoyer les fentes en suivant ces étapes:

1. Diluer un détergent doux et appliquer la solution à l'intérieur des fentes en brossant celles-ci à l'aide d'une à poils en plastique. Laisser pénétrer durant 5 minutes.
2. Vaporiser de l'eau tiède à l'intérieur des fentes à l'aide d'un vaporisateur conçu à cet effet.
3. Sécher la clayette à fond et replacer celle-ci en insérant les crochets dans la tringle en métal et en rabaisant le devant.

Ampoules électriques

MISE EN GARDE

Pour éviter tout risque d'électrocution pouvant causer des blessures graves voire mortelles, débrancher le courant du réfrigérateur avant de replacer l'ampoule. Une fois cette opération effectuée, brancher de nouveau le courant.

Attention

Pour éviter toutes blessures corporelles ou tous dégâts matériels, veuillez observer les consignes suivantes :

- Laisser l'ampoule refroidir.
- Porter des gants durant le remplacement de l'ampoule électrique.

Conseils pour économiser l'énergie

- Retirer le couvercle de l'ampoule électrique en enlevant les vis hexagonales de 1/4 po. Remplacer les ampoules électriques par des ampoules de 40 watts conçues pour les appareils ménagers.
- Replacer le couvercle de l'ampoule électrique en insérant les vis hexagonales de 1/4 po.

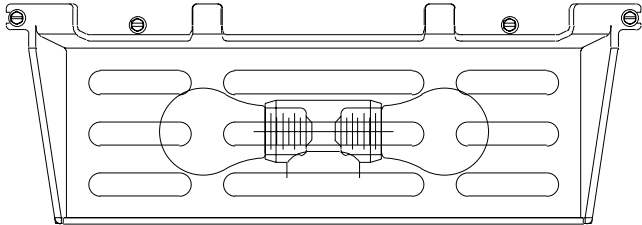

Ampoules électriques

Cet appareil est l'un des réfrigérateurs les plus économiques en matière d'énergie sur le marché actuel. La mise en pratique des conseils suivants permet de réduire la consommation d'énergie.

- Faire fonctionner à la température ambiante normale se situant entre 55° et 110 °F (13 °C à 43 °C) loin des sources de chaleur et de la lumière directe du soleil.
- Ne pas régler les commandes du système Chiller Fresh™ et des compartiments réfrigérateur et congélateur à une température plus froide que nécessaire.
- Garder le compartiment congélateur toujours plein.
- Garder les joints de porte propres et flexibles. Remplacer les joints usés.
- Garder les bobines de condensateur propres.

Conseils pour les vacances

Procéder de la façon suivante avant de partir en vacances pour une courte période de temps.

1. Enlever les aliments périssables. **La garantie ne couvre pas la perte de nourriture.** Consulter le certificat de garantie pour connaître la couverture applicable.
2. Si un appareil à glaçons est installé, placer le bras de l'appareil à glaçons en position d'arrêt.

Procéder de la façon suivante avant de partir en vacances pour une longue période de temps.

1. Vider les compartiments réfrigérateur et congélateur.
2. Débrancher le réfrigérateur.
3. Nettoyer le réfrigérateur et les joints de porte conformément aux instructions « générales » énoncées dans la section "Entretien et nettoyage".
4. Laisser les portes ouvertes afin que l'air circule librement à l'intérieur.
5. Si un appareil à glaçons est installé, fermer l'alimentation en eau du réfrigérateur et déplacer le bras de l'appareil à glaçons à la position d'arrêt.

Bruits de fonctionnement normaux

Ce nouveau réfrigérateur remplace probablement un réfrigérateur conçu de façon différente, plus petit ou moins efficace. Les réfrigérateurs modernes possèdent de nouvelles caractéristiques et utilisent l'énergie de façon plus efficace. Par conséquent, certains bruits ne sont pas familiers mais le deviendront bientôt car ils sont normaux. Ces bruits indiquent également que le réfrigérateur fonctionne et offre le rendement attendu.

1. **La commande Congélateur** émet un déclic lorsque le compresseur se met en marche ou s'arrête.
2. **Le ventilateur Congélateur** ronronne ou propulse l'air.
3. Le flux de réfrigérant du **système hermétique** (évaporateur et échangeur de chaleur) gargouille, éclate ou émet le son de l'eau qui bout.
4. **Le dégivreur** grésille, siffle ou éclate.
5. Le bruit émis par **la minuterie du dégivreur** ressemble à celui d'une horloge électrique et se fait entendre au début et à la fin du cycle de dégivrage.
6. **Le ventilateur du condensateur** ronronne ou propulse l'air.
7. **Le compresseur** émet un son aigu ou un vrombissement.
8. **Les glaçons** fabriqués par l'appareil à glaçons (sur certains modèles) tombent dans le seau à glace.

Le raccord de la soupape d'eau de l'appareil à glaçons (sur certains modèles) bourdonne lorsque l'appareil à glaçons se remplit d'eau. Cela se produit que le réfrigérateur soit branché ou non à l'alimentation en eau. Si le réfrigérateur n'est pas branché à l'alimentation en eau, le bruit s'arrêtera lorsque le bras de l'appareil à glaçons est soulevé en position arrêt.

L'isolant mousse permet d'économiser une grande quantité d'énergie et possède d'excellentes qualités isolantes. Cependant, il n'absorbe pas autant les bruits que l'isolant en fibre de verre utilisé auparavant.

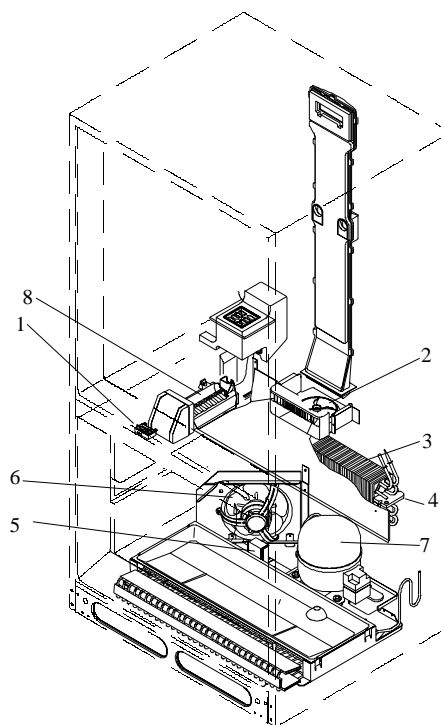

Avant d'appeler le technicien

Le réfrigérateur ne fonctionne pas.

- S'assurer que la commande Congélateur est en position « on » (marche).
- S'assurer que le réfrigérateur est branché.
- Vérifier le fusible ou le disjoncteur. Brancher un autre appareil dans la prise de courant.
- Attendre 40 minutes pour vérifier si le réfrigérateur se remet en marche. Si la commande Congélateur est en marche, et que les lumières fonctionnent mais que les 2 ventilateurs et le compresseur ne fonctionnent pas, le réfrigérateur est probablement en cycle de dégivrage.

Le réfrigérateur ne fonctionne toujours pas.

- Débrancher le réfrigérateur. Transférer la nourriture dans un autre réfrigérateur ou verser de la neige carbonique dans le compartiment Congélateur pour conserver la nourriture. **La garantie ne couvre pas la perte de nourriture.** Consulter le certificat de garantie pour connaître la couverture applicable.
- Appeler le **1-800-628-5782** aux États-Unis et le **1-319-622-5511** à l'extérieur des États-Unis pour connaître le technicien agréé par Amana le plus proche.

La température de la nourriture semble trop chaude.

- Voir les sections précédentes.
- Laisser la nourriture récemment placée dans le réfrigérateur atteindre la température des compartiments réfrigérateur ou Congélateur.
- Vérifier si les joints sont fermés hermétiquement.
- Nettoyer les bobines de condenseur.
- Régler la commande réfrigérateur et/ou Congélateur.

La température du système Chiller Fresh™ est trop chaude.

- Régler la commande sur une position plus froide.
- Régler la commande Congélateur sur une position plus froide.

La température de la nourriture est trop froide.

- Nettoyer les bobines de condenseur.
- Régler la commande réfrigérateur.
- Régler la commande Congélateur sur une température plus chaude. Attendre plusieurs heures afin que la température atteigne le niveau désiré.

Le réfrigérateur fonctionne trop souvent.

- Cela est peut-être normal afin de maintenir une température constante.
- Les portes ont peut-être été ouvertes trop fréquemment ou durant une période de temps prolongée.
- Laisser la nourriture récemment placée dans le réfrigérateur atteindre la température des compartiments réfrigérateur ou Congélateur.
- Nettoyer les bobines de condenseur.

- Régler la commande Congélateur.
- Vérifier si les joints sont fermés hermétiquement.

Des gouttelettes d'eau se forment à l'intérieur du réfrigérateur.

- Cela est normal durant les périodes d'humidité intense ou si les portes ont été ouvertes fréquemment.

Des gouttelettes d'eau se forment à l'extérieur du réfrigérateur.

- Vérifier si les joints de la porte sont fermés hermétiquement.

Les tiroirs du système Chiller Fresh™ ou des bacs à légumes Garden Fresh™ ne ferment pas facilement (sur certains modèles).

- Vérifier si un emballage empêche le tiroir de fermer correctement.
- S'assurer que le tiroir est en place.
- Nettoyer les cannelures du tiroir avec de l'eau tiède savonneuse. Rincer et sécher à fond.
- Appliquer une mince couche de pétrolatum dans les cannelures du tiroir.
- S'assurer que le réfrigérateur est de niveau.

Une odeur persiste dans le réfrigérateur.

- Voir les instructions « Suppression des odeurs » dans la section « Entretien et nettoyage ».

Le réfrigérateur émet des sons peu familiers ou trop bruyants.

- Cela est peut-être normal. Voir la section « Bruits de fonctionnement normaux ».

Les glaçons dégagent une odeur.

- Voir les instructions « Suppression des odeurs » dans la section « Entretien et nettoyage ».
- Jeter la glace et nettoyer le seau à glace ou les bacs à glaçons plus fréquemment. Les glaçons sont poreux et absorbent les odeurs facilement.

Les glaçons collent les uns aux autres ou « rétrécissent ».

- Vider le seau à glace ou les bacs à glaçons plus fréquemment. Si on les laisse trop longtemps dans le congélateur, les glaçons collent les uns aux autres ou rétrécissent.

Garantie

Garantie complète d'un an **Garantie complète de cinq ans sur les composants du système hermétique et** **l'habillage du** **Garantie limitée de dix ans sur les composants du système hermétique**

Première année

Amana Appliances réparera ou remplacera, sans aucun frais, toute pièce s'avérant défectueuse en raison de défauts de matériaux ou vices de fabrication.

Deuxième à cinquième année incluse

Amana Appliances remplacera, sans aucun frais, tout composant du système hermétique (compresseur, condensateur, évaporateur et tuyau d'interconnexion) et réparera tout habillage du compartiment pour la nourriture (à l'exception de l'habillage de la porte) venant à être défectueux en raison de défauts de matériaux ou vices de fabrication.

Sixième à dixième année

Amana Appliances remplacera tout composant du système hermétique (compresseur, condensateur, évaporateur, le déhydrateur et tuyau d'interconnexion) f.a.b. Amana, Iowa, États-Unis, s'avérant défectueux en raison de défauts de matériaux ou vices de fabrication.

Limites de la garantie

- Commence à la date de l'achat original.
- S'applique à un appareil utilisé aux États-Unis ou au Canada si cet appareil est approuvé par l'Association canadienne de normalisation en quittant l'usine.
- Toute réparation doit être effectuée par un technicien **agréé** par Amana.

La garantie est nulle et non avenue si

- La plaque du numéro de série est illisible.
- L'appareil est utilisé à des fins commerciales ou locatives.
- L'appareil est défectueux ou endommagé en raison d'un accident, d'une altération, d'un raccord à une mauvaise alimentation, d'un incendie, d'une inondation, d'un orage, ou d'autres circonstances indépendantes de la volonté d'Amana Appliances.
- L'appareil est utilisé ou installé de façon incorrecte.

Responsabilités du propriétaire

- Fournir une preuve d'achat (récépissé de vente)
- Procéder à l'entretien normal. Remplacer les composants tel qu'indiqué dans le manuel du propriétaire.
- Faciliter l'accès à l'appareil lors des réparations.
- Payer le supplément lorsque le technicien doit procéder à une réparation en dehors des heures d'ouverture normales.
- Payer les frais de visite relativement à l'installation de l'appareil.

En aucun cas Amana Appliances n'est responsable des dommages indirects ou accessoires, notamment la perte de nourriture*.

* Cette garantie vous donne des droits légaux spécifiques et vous pourriez bénéficier d'autres droits qui varient selon l'état ou la province où vous demeurez. Par exemple, certains états ou provinces ne permettant pas l'exclusion ou la limitation des dommages indirects ou accessoires, cette exclusion ne s'applique pas forcément à votre cas.

